

HONDA

KÄYTTÖ- JA HUOLTO-OHJEET

EU26i • EU30is



BRUKS- OCH SERVICE ANVISNINGAR

 **BRANDT**

Kiitämme Sinua HONDA-generaattorin ostamisesta.

Tämä käyttöohjekirja sisältää HONDA-generaattorin turvallisuus-, käyttö- ja huolto-ohjeet.

Tämä tuote on CE-merkitty.

Lue erityisen huolellisesti tekstit, joita edeltävät sanat:

VAROITUS! Ohjeiden laiminlyömisestä saattaa olla seurauksena vakava loukkaantuminen.

HUOMAUTUS! Ohjeiden laiminlyömisestä saattaa olla seurauksena loukkaantuminen tai laitevaurio.

HUOMIO! Saat hyödyllistä tietoa.

Jos ongelmia ilmenee tai Sinulla on kysyttävää generaattorista, ota yhteyttä valtuutettuun HONDA-kauppiaseesi.

VAROITUS!

- * Honda-generaattori on turvallinen ja käyttövarma, kun sitä käsitellään käyttöohjeita noudattaen.
- * Lue tämä käyttöohjekirja huolellisesti ja ymmärtäen ennen generaattorin käyttöönottoa.
- * Käyttö- ja huolto-ohjeiden laiminlyömisestä saattaa olla seurauksena loukkaantuminen tai laitevaurio.

Copyright Oy Brandt Ab. Osittainenkin julkaiseminen ja jäljentäminen sallittu vain Oy Brandt Ab:n luvalla.

Vi tacka Dig för att Du köpt en HONDA-generator.

Denna instruktionsbok innehåller säkerhets-, bruks- och serviceinstruktioner för Honda-generator.

Denna produkt är CE-märkt.

Bekanta Dig med texten i boken och i synnerhet iakta noggrant medföljande anmärkningar efter text

WARNING! Vid försummande av instruktionerna är det risk för allvarlig skada.

ANMÄRKNING! Vid försummande av instruktionerna är det risk för skada.

OBS! Ger Dig nyttig information.

Om det uppstår problem eller Du har något oklart angående generatoren, tag kontakt med Din Honda-återförsäljare.

WARNING!

- * Honda-generatoren är säker och driftsäker, om Du sköter den enligt instruktionsboken.
- * Läs igenom denna instruktionsbok så att Du förstår den innan Du tar i bruk generatoren.
- * Vid försummande av instruktionerna i instruktionsboken finns det risk för allvarliga skador.

Copyright Oy Brandt Ab. Även delvis publicering och kopiering endast med lov av Oy Brandt Ab.

1. TURVALLISUUHJEITA

HONDA-GENERAATTORIT TOIMIVAT LUOTETTAVASTI JA VARMASTI, JOS NIITÄ KÄSITEL-
LÄÄN KÄYTTÖOHJEITA NOUDATTAEN. LUE TÄMÄ OMISTAJAN KÄSIKIRJA HUOLELLISES-
TI JA YMMÄRTÄEN ENNEN GENERAATTORIN KÄYTTÖÖNOTTOA. KÄYTTÖ- JA HUOLTO-
OHJEIDEN LAIMINLYÖMINEN VOI AIHEUTTAA VAKAVIAKIN RUUMIINVAMMOJA JA LAITE-
VAURIOITA.

- * Käyvän generaattorin pitää olla vähintään 1 m:n etäisyydellä rakennuksesta tai muista laitteista.
- * Pakokaasut sisältävät myrkyllistä hiilimonoksidia. Älä käytä generaattoria suljetussa tilassa. Huolehdi riittävästä tuuletuksesta.
- * Generaattorin pitää olla tasaisella alustalla käytön aikana. Kallistuneesta generaattorista voi valua polttoainetta.
- * Opettele pysäyttämään generaattori nopeasti ja käyttämään sen kaikkia hallintalaitteita. Älä anna kenenkään käsitellä generaattoria ilman perusteellisia ohjeita.
- * Älä päästä lapsia ja lemmikkieläimiä käyvän generaattorin läheisyyteen.
- * Älä koske käyvän generaattorin pyöriin osiin.
- * Generaattorin huolimattomasta ja asiantuntemattomasta käsittelystä voi olla seurauksena sähköiskuja. Älä koske generaattoriin märin käsin. Älä käytä generaattoria vesi- tai lumisateessa. Vältä generaattorin kastumista.

1. SÄKERHETSFÖRESKRIFTER

HONDA-GENERATORERNA ÄR KONSTRUERADE FÖR ATT GE PÄLITLIG OCH SÄKER DRIFT OM DE HANTERAS ENLIGT ANVISNINGARNA. LÄS GENOM OCH SE TILL ATT DU FÖRSTÅR DENNA HANDBOK INNAN DU TAR GENERATORN I BRUK. ATT INTE FÖLJA DENNA REGEL KAN MEDFÖRA SKADOR PÅ PERSON ELLER UTRUSTNING.

- * Generatoren skall vara placerad minst 1 m från byggnad eller annan utrustning när den är i drift.
- * Avgaserna innehåller giftig kolmonoxid. Kör aldrig generatoren i ett stängt utrymme utan tillräcklig ventilation.
- * Generatoren skall stå på en plan yta under drift. Om generatoren lutar, finns det risk för bränslespill.
- * Lär dej att stoppa generatoren snabbt och hur alla reglagen fungerar. Låt aldrig någon köra generatoren utan grundliga instruktioner.
- * Håll barn och husdjur borta från generatoren när den är igång.
- * Vidrör inga roterande delar när generatoren är i drift.
- * Generatoren kan ge elektriska stötar om den hanteras felaktigt. Arbeta inte med våta händer. Kör generatoren inte i regn eller snö och låt den inte bli våt.

1.

CE-MERKINTÄ

1. Äänitaso (EU30is)
2. CE-merkintä (EU30is)
3. Valmistajan nimi ja osoite
4. Suurin sallittu lämpötila (ympäröivä)
5. Korkein sallittu käyttökorkeus
6. Laitteen paino

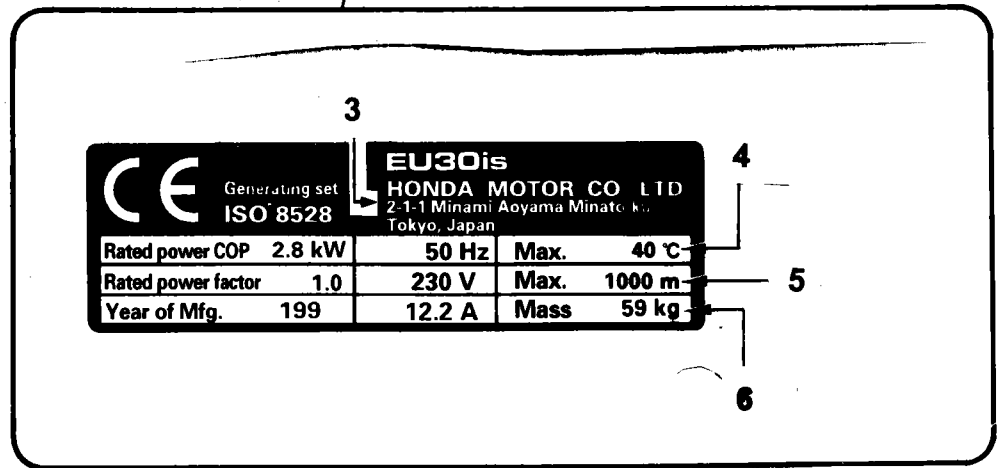
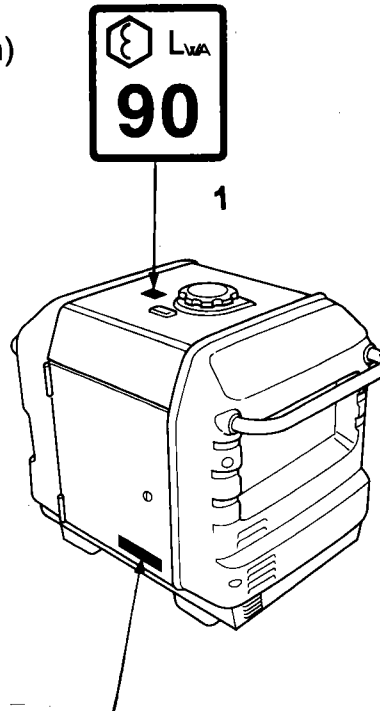

1.

CE-MÄRKNING

1. Ljudnivå (EU30is)
2. CE-märkning (EU30is)
3. Tillverkarens namn och adress
4. Max. tillåten temperatur (omgivningen)
5. Max. tillåten användningshöjd
6. Maskinens vikt

1.

TURVAMERKINNÄT

On erittäin tärkeätä, että tutustut turvamerkintöihin ja että noudatat niitä. Jos joku näistä merkinnöistä irtoaa tai on kulunut epäselväksi, ota yhteyttä Honda-jälleenmyyjääsi, jotta saat uuden tarran.

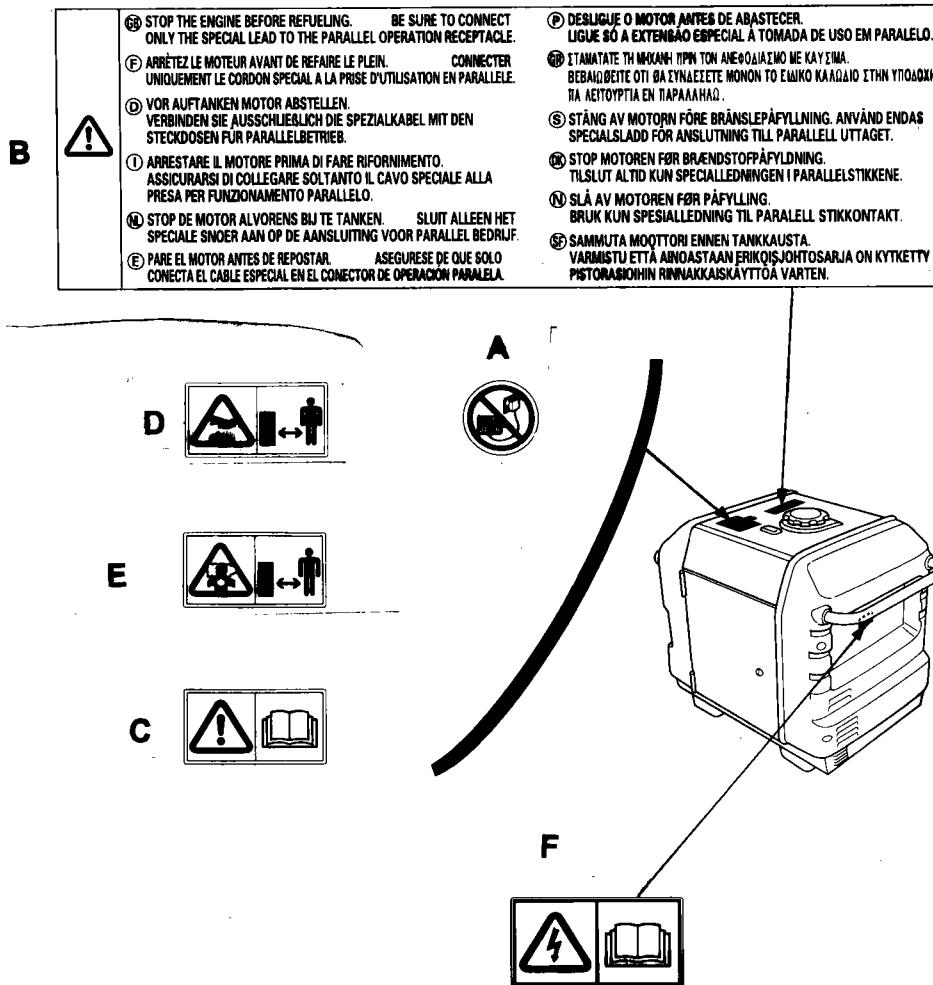

1.

SÄKERHETSDEKALER

Det är av stor betydelse att du bekantar dig med säkerhetsdekalerna samt deras betydelse. Vänligen följ även deras råd. Om någon av dekalerna har förkommit eller blivit oläsbar, vänligen kontakta din Honda återförsäljare för att få en ny dekal.

1.

- A. Älä kytke aggregaattia verkkoon.
- B. Sammuta moottori ennen tankkausta.
- C. VAROITUS: Lue ohjekirjaa.
- D. VAROITUS: Kuuma pinta.
Äänenvaimennin pysyy kuumana vielä moottorin sammuttua.
- E. Pakokaasut sisältävät myrkyllistä kaasua. Älä koskaan käytä aggregaattia sisätiloissa.
- F. Rinnakkaiskytkennässä saa ainoastaan Hondan alkuperäisvaraosakaapelia käyttää. Kytchentää saa ainoastaan tehdä rinnakkaiskytkentäpistokkeesta. Sähköiskun vaara on jos ohjeita ei noudateta.



B



<p>Ⓜ STOP THE ENGINE BEFORE REFUELING. ONLY THE SPECIAL LEAD TO THE PARALLEL OPERATION RECEPTACLE.</p> <p>Ⓜ ARRÊTEZ LE MOTEUR AVANT DE REFAIRE LE PLEIN. UNIQUEMENT LE CORDON SPECIAL A LA PRISE D'UTILISATION EN PARALLELE.</p> <p>Ⓜ VOR AUFTANKEN MOTOR ABSTELLEN. VERBINDEN SIE AUSSCHLIEßLICH DIE SPEZIALKABEL MIT DEN STECKDOSEN FÜR PARALLELBETRIEB.</p> <p>Ⓜ ARRESTARE IL MOTORE PRIMA DI FARE RIFORMIMENTO. ASSICURARSI DI COLLEGARE SOLTANTO IL CAVO SPECIALE ALLA PRESA PER FUNZIONAMENTO PARALLELO.</p> <p>Ⓜ STOP DE MOTOR ALVORENS BIJ TE TANKEN. SLUIT ALLEEN HET SPECIALE SNOER AAN OP DE AANSLUITING VOOR PARALLEL BEDRIEF.</p> <p>Ⓜ PARE EL MOTOR ANTES DE REPOSTAR. ASEGURESE DE QUE SOLO CONECTA EL CABLE ESPECIAL EN EL CONECTOR DE OPERACION PARALELA.</p>	<p>BE SURE TO CONNECT ONLY THE SPECIAL LEAD TO THE PARALLEL OPERATION RECEPTACLE.</p> <p>CONNECTER UNIQUEMENT LE CORDON SPECIAL A LA PRISE D'UTILISATION EN PARALLELE.</p> <p>VERBINDEN SIE AUSSCHLIEßLICH DIE SPEZIALKABEL MIT DEN STECKDOSEN FÜR PARALLELBETRIEB.</p> <p>ASSICURARSI DI COLLEGARE SOLTANTO IL CAVO SPECIALE ALLA PRESA PER FUNZIONAMENTO PARALLELO.</p> <p>SLUIT ALLEEN HET SPECIALE SNOER AAN OP DE AANSLUITING VOOR PARALLEL BEDRIEF.</p> <p>ASEGURESE DE QUE SOLO CONECTA EL CABLE ESPECIAL EN EL CONECTOR DE OPERACION PARALELA.</p>	<p>Ⓜ DEBLIGUE O MOTOR ANTES DE ABASTECER. LIQUE BÓ A EXTENSÃO ESPECIAL A TOMADA DE USO EM PARALELO.</p> <p>Ⓜ ΣΤΑΜΑΤΕ ΤΗ ΜΗΧΑΝΗ ΠΡΙΝ ΤΟΝ ΑΝΕΦΟΔΙΣΜΟ ΜΕ ΚΑΥΣΙΜΑ. ΒΕΒΑΙΩΣΕΤΕ ΟΤΙ ΘΑ ΣΥΝΔΕΣΕΤΕ ΜΟΝΟ ΤΟ ΕΙΔΙΚΟ ΚΑΒΛΙΔΙΟ ΣΤΗΝ ΥΠΟΔΟΧΗ ΠΙΑ ΑΕΙΟΠΥΡΙΑ ΕΝ ΠΑΡΑΛΛΗΛΩ.</p> <p>Ⓜ STÄNG AV MOTORN FÖRE BRÄNSLEPÅFYLLNING. ANVÄND ENDAS SPECIALSLADD FÖR ANSLUTNING TILL PARALLELL UTTAGET.</p> <p>Ⓜ STOP MOTOREN FÖR BRÄNSLEPÅFYLLNING. TILSLUT ALTID KUN SPECIALLEDNINGEN I PARALLELLSTIKKENE.</p> <p>Ⓜ SLÅ AV MOTOREN FÖR PÅFYLLNING. BRUK KUN SPECIALLEDNING TIL PARALLELL STIKKONTAKT.</p> <p>Ⓜ SAMMUTA MOOTTORI ENNEN TANKKAUSTA. VÄRMISTU ETTÄ AINOASTAAN ERIKÖNÖJHOITOSARJIA ON KYTKETTY PISTORASIOIHIN RINNAKKASKÄYTTÖÄ VARTEN.</p>
--	--	--

C



D



E



F



1.

- A. Koppla inte aggregatet till nätet.
- B. Stäng av motorn före bränslepåfyllning.
- C. VARNING: Läs instruktionsboken.
- D. VARNING: Het yta. Ljuddämparen förblir het efter det att motorn stoppats.
- E. Avgaserna innehåller giftiga gaser. Använd inte aggregatet inomhus.
- F. Vid parallellkoppling får endast specialkabel användas (Honda originaldel). Anslutningen får endast göras via parallelluttaget. Risk för elchock kan förekomma om inte föreskrifterna följes.

2. KONEEN PÄÄOSAT

1. Etupaneeli
2. Kantokahva
3. Ohjauspaneeli
4. Käynnistyskahva
5. Maadoitusliitin
6. Äänenvaimennin

7. Polttoainesäiliön korkki
8. Moottorin öljyntäyttöaukko
9. Moottoriöljyn poistotulppa
10. Öljyn valutusluukku
11. Sytytystulpan hattu
12. Ilmansuodatin
13. Vasen huoltoluukku

Pyörämalli

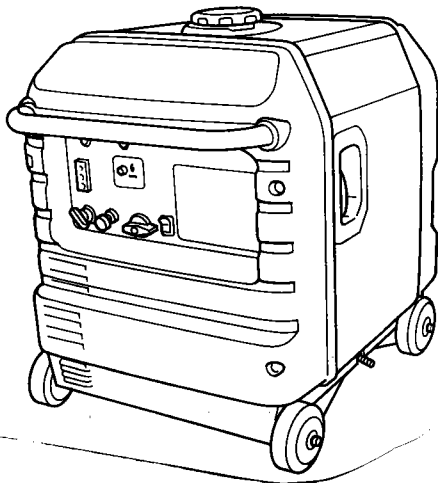

Hjulmodell

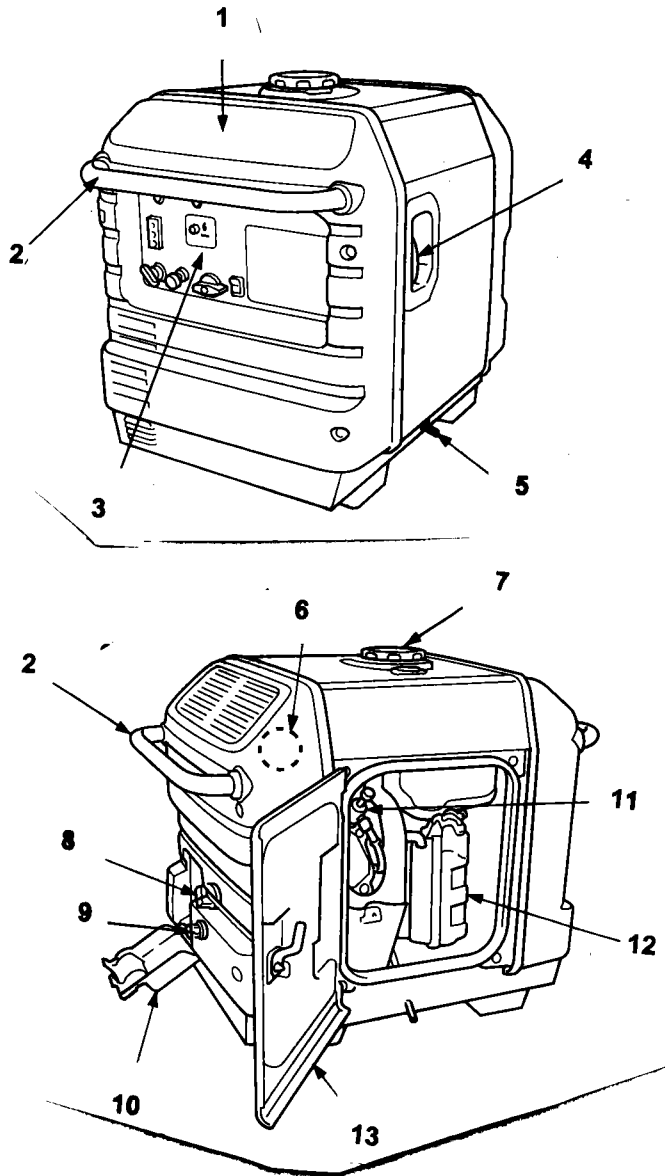

2. MASKINENS HUVUDELAR

1. Frontpanel
2. Handtag
3. Styrpanel
4. Starthandtag
5. Jordanslutning
6. Ljuddämpare
7. Bränsletankens kork

8. Påfyllning, motorolja
9. Dräneringsskruv
10. Dräneringslucka, motorolja
11. Tändstiftshatt
12. Luftrenare
13. Servicelucka, vänster

2.

OHJAUSPANEELI

1. Rinnakkaiskytkennän pistoke
2. Tasavirtapiirin sulake
3. 12V tasavirran ulosotto (vain akun lataukseen)
4. Vaihtovirran ulosotton merkkivalo
5. Vaihtovirran ulosoton ylikuormituksen merkkivalo
6. Öljynvartijan merkkivalo
7. Moottorivirran katkaisin
8. Rikastin
9. Polttoainehana
10. ECO vaihtokatkaisin
11. Vaihtovirran ulosotto

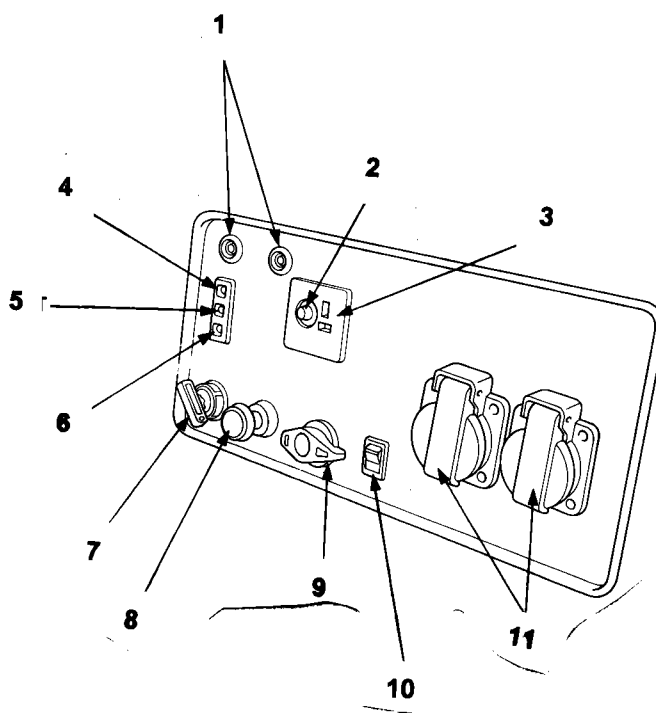

2.

KONTROLLPANEL

1. Parallellkopplingskontakt
2. Likströmskretsens säkring
3. 12V likströmsuttag (för batteriladdning)
4. Märkeslampa, växelström
5. Varningslampa, överbelastning av växelströmssidan
6. Märkeslampa för oljevakt
7. Motorströmbrytare
8. Choke
9. Bränslekran
10. ECO omväxlingsbrytare
11. Växelströmsuttag

3. TOIMENPITEET ENNEN KÄYNNISTYSTÄ

ECO-KATKAISIN (automaattinen kierrosluvun säädin)

Kun moottori on lämmennyt (2-3 min. jälkeen) kytke automaattinen kierrosluvun säädin päälle, ECO-asentoon.

Automaattista kierrosluvun säädintä käytettäessä laskevat moottorin kierrokset tyhjäkäynnille kun sähkö koje kytketään pois päältä ja nousevat jälleen kun koje kytketään päälle.

- ECO-asento on suositeltava, koska se säästää polttoainetta.
- Automaattinen kierrosluvun säädin ei toimi tyydyttävästi jos generaattoria ylikuormitetaan, tai jos kuormitus on alle 1A.
- Moottorin lämpeneminen kestää kauemmin jos automaattinen kierrosluvun säädin on päällä.

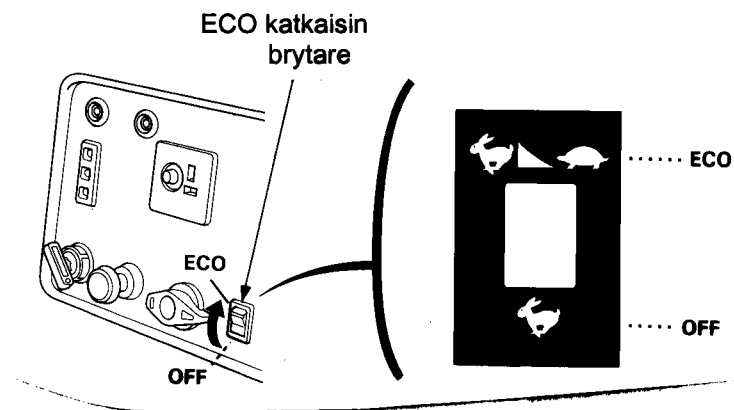

3. ÅTGÄRDER FÖRE START

ECO-OMVÄXLINGSBRYTARE (automatisk varvtalsreglering)

När motorn blivit uppvärmd (efter 2-3 min), koppla på den automatiska varvtalsregleringen, ECO-läge.

När den automatiska varvtalsregleringen används sjunker motorns varvtal automatiskt till tomgång när den elektriska anslutningen kopplas ifrån och återgår till nominellt varvtal när generatoren åter inkopplas elektriskt.

- ECO-läge rekommenderas för att minimera bränsleförbrukningen under drift.
 - Den automatiska varvtalsregleringen fungerar inte när den elektriska belastningen är under 1 A.
 - Automatregleringen fungerar inte tillfredsställande om elbelastningen tar hela den tillgängliga effekten i anspråk.
- Det tar längre tid att värma upp motorn om den automatiska varvtalsregleringen är inkopplad.

3.

ÖLJYVALVONTAJÄRJESTELMÄ

Järjestelmä pysäyttää moottorin ennen kuin moottoriöljyn määrä on laskenut alle sallitun tason. Välttääksesi öljyn määrän vähentymisestä johtuvan moottorin pysäytyksen, on järkevää tarkistaa moottoriöljyn määrä silmämääräisesti säännöllisesti.

Jos moottoria yritetään käynnistää liian vähäisellä öljymäärällä, moottori ei käynnisty, mutta punainen varoitusvalo (1) vilkkuu, lisää moottoriin öljyä ylärajaan saakka suositellulla moottoriöljyllä.

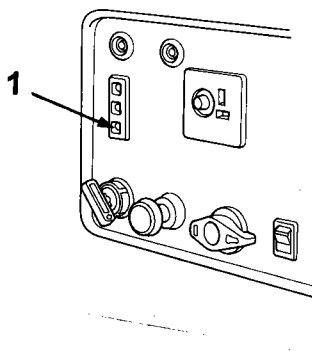

3.

OLJEÖVERVAKNINGSSYSTEM

När oljemängden i motorn sjunker under en viss nivå stoppar oljeövervakningssystemet motorn automatiskt. För att undvika oväntade avbrott är det dock tillrådligt att kontrollera oljenivån regelbundet.

Kontrolllampan (1) för oljenivån tänds när oljeövervakningssystemet är aktiverat. Om försök att starta motorn när oljenivån är för låg startar motorn inte. Om detta inträffar skall olja fyllas till max. nivå.

4. TOIMENPITEET ENNEN KÄYTTÖÄ

GENERAATTORIN PITÄÄ OLLA SUORASSA MOOTTORI PYSÄYTETTYNÄ.

1. TARKISTA ÖLJYMÄÄRÄ

- Aukaise huoltoluukku
- Irroita öljyntäyttötulppa/mittatikku ja kuivaa mittatikku.
- Tarkista öljymäärä: ÄLÄ KIERRÄ MITTATIKKUA KIINNI.
- Tarvittaessa lisää suositeltua moottoriöljyä mittatikun ylärajamerkkiin.

ÖLJYMÄÄRÄ: 0,55 l

Käytä aina SF- tai SG-luokituksen laatuvaatimukset täyttävää moottoriöljyä. SAE 10W-40 on yleensä suositeltavaa kaikissa lämpötiloissa. Katso taulukkoa.

MOOTTORIÖLJY ON TÄRKEÄ MOOTTORIN TOIMIVUUTEEN JA KÄYTTÖIKÄÄN VAIKUTTAVA TEKIJÄ. MOOTTORIN KÄYTTÄMINEN LIIAN PIENELLÄ ÖLJYMÄÄRÄLLÄ VOI AIHEUTTAA MOOTTORIVAURIOITA.

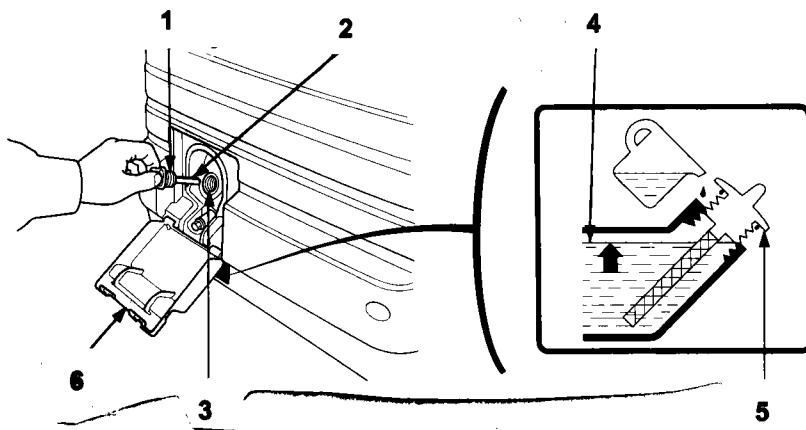

1. Öljyntäyttötulppa/Oljepåfyllningsplugg
2. Mittatikku/Mätsticka
3. Täyttöaukko/Påfyllningshål
4. Yläraja/Maximinivå
5. Alaraja/Miniminivå
6. Huoltoluukku/Servicelucka

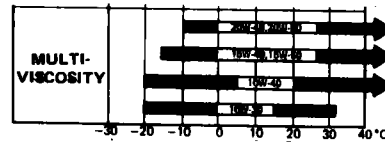

4. ÅTGÄRDER FÖRE START

GENERATORN SKALL STÅ HORISONTALT MED MOTORN STOPPAD.

1. KONTROLLERA OLJENIVÅN

- Öppna serviceluckan
- Ta bort oljepåfyllningspluggen/mätstickan och torka mätstickan.
- Checka oljemängden: MÄTSTICKAN SKRUVAS INTE IN VID MÄTNING.
- Fyll på med rekommenderad motorolja till maximinivå.

OLJEVOLYM: 0,55 l

Använd alltid SF- eller SG-klassificerad motorolja. SAE 10W-40 är såkallad olja av året-runt-typ. Se tabell.

MOTOROLJAN ÄR EN BETYDANDE FAKTOR SOM PÅVERKAR MOTORNS GÅNG OCH LIVSLÄNGD. KÖRNING MED FÖR LITEN OLJEMÄNGD KAN ORSAKA SKADOR I MOTORN.

4.

2. TARKISTA POLTTOAINEMÄÄRÄ

- Käytä puhdasta, matalaoktaanista tai lyijytöntä bensiiniä (95E).
- Tarvittaessa lisää bensiiniä polttoainesihdin olakkeeseen asti.
- Kierrä polttoainesäiliön korkki kunnolla kiinni bensiinin lisäämisen jälkeen.

Älä koskaan käytä öljybensiiniseosta tai epäpuhdasta bensiiniä. Älä päästä likaa, pölyä ja vettä polttoainesäiliöön.

VAROITUS!

- * Bensiini on erittäin tulenarkaa ja herkästi räjähtävää tietyissä olosuhteissa. Lisää bensiini hyvin tuuletetussa paikassa ja **PYSÄYTÄ MOOTTORI LISÄÄMISEN AJAKSI.**
- * Vältä tupakoimista, avotulta ja kipinöitä bensiinin lisäämis- ja säilytyspaikan läheisyydessä.
- * Älä lisää bensiiniä liikaa. Tarkista, että polttoainesäiliön korkki on sulkeutunut kunnolla.
- * Vältä bensiinin läikyttämistä. Kaasuuntunut tai läikkynyt bensiini leimahtaa herkästi. Jos bensiiniä on päässyt läikkymään, pyyhi se pois ennen moottorin käynnistämistä.

POLTTOAINESÄILIÖN TILAVUUS: 13 l

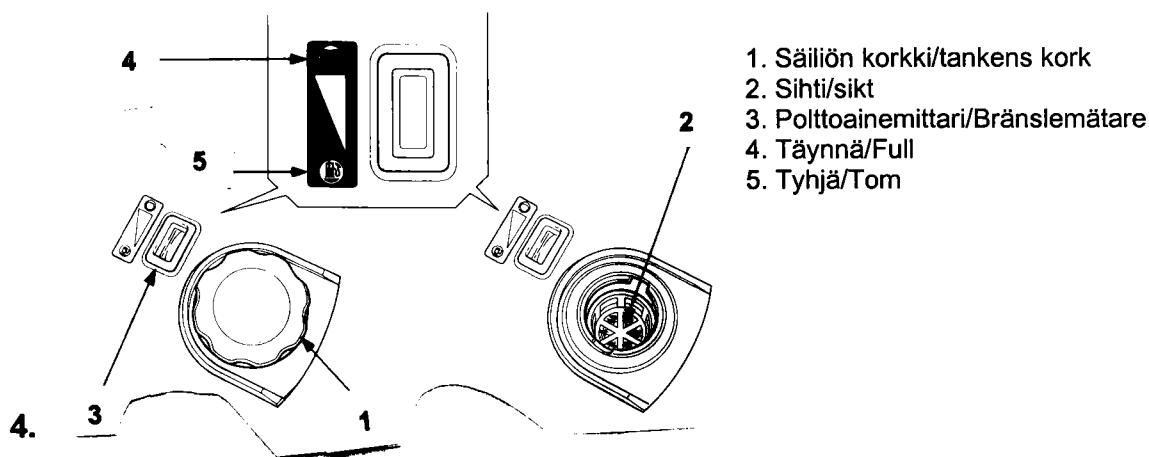
**2. KONTROLLERA BRÄNSLENIVÅN**

- Använd ren, lågoktanig eller blyfri bensin (95E).
- Fyll på till nivå-markering i bränslesilen.
- Skruva fast tanklocket ordentligt efter påfyllning.

Blanda aldrig olja i bensinen och undvik att få smuts och vatten i tanken.

VARNING!

- * Bensin är mycket lättantändlig och explosiv under vissa förhållanden. Fyll på bensin i ett väl ventilerat utrymme och **MED MOTORN STOPPAD.**
- * Undvik rökning, öppen eld och gnistor under bränslepåfyllning eller i utrymmen där bensin förvaras.
- * Fyll inte tanken för full och kontrollera att tanklocket är ordentligt stängd.
- * Undvik spill vid bränslepåfyllning. Bensinångor eller spill kan antändas. Om bensin har spillts ut, skall man kontrollera att ytan är torr innan motorn startas.

TANKVOLYM: 13 l

5. MOOTTORIN KÄYNNISTYS

Kytke sähkökojeet irti generaattorin vaihtovirta- ja tasavirtapiiristä ennen käynnistystä, jottei generaattori vahingoittuisi käynnistyksen aikana.

SÄHKÖKÄYNNISTYS (vain EU30is)

1. Käännä polttoainehana asentoon auki (ON).
2. Vedä rikastinnappi ulos kiinni-asentoon (CLOSED).
3. Kytke automaattinen kierrosluvun säätimen katkaisin pois päältä (OFF-asento). Tällöin moottori lämpenee nopeammin.

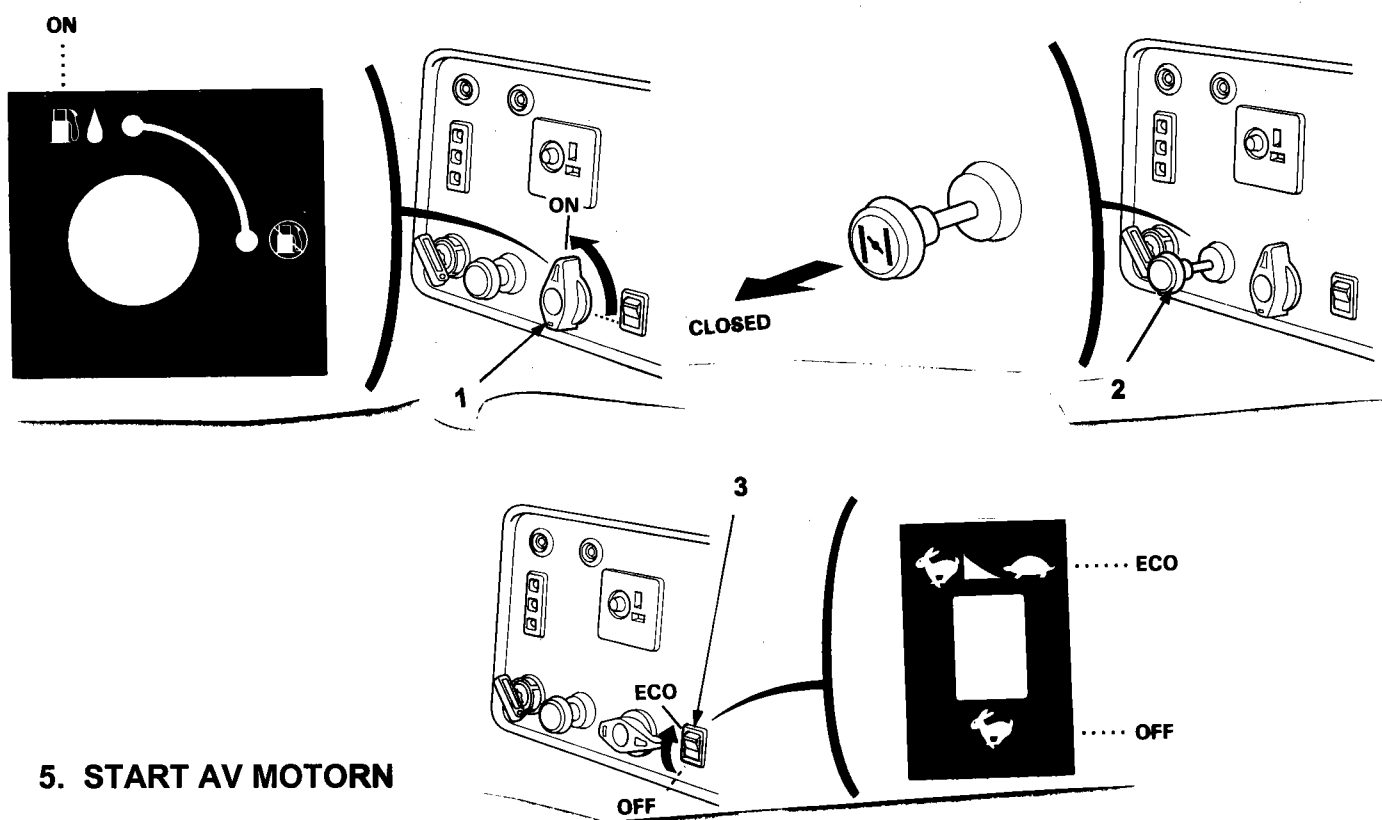

5. START AV MOTORN

Kontrollera att ingenting är anslutet till aggregatets strömuttag, växel- samt likströmskretsen, så att generatorn inte skadas vid startögonblicket.

ELEKTRISK START (endast EU30is)

1. Öppna bränslekranen till läge öppen (ON).
2. Drag ut choken (CLOSED).
3. Koppla ifrån den automatiska varvtalsregleringen (OFF-läge). Sålunda värms motorn snabbare upp.

5.

4. Vie moottorivirran katkaisin START-asentoon (=käynnistys). Älä käytä käynnistysmoottoria yhtäjaksoisesti enemmän kuin 5 sek. Anna käynnistysmoottorin levätä n. 10 sek. ennen kuin yrität uudestaan.

5. Kun moottori on käynnistynyt ja lämmennyt paina rikastinnappi sisään ja kytke kierrosluvun säädin päälle, ECO- asentoon.

Automaattista kierrosluvun säädintä käytettäessä laskevat moottorin kierrokset tyhjäkäynnille kun sähkökoje kytketään pois päältä ja nousevat jälleen kun koje kytketään päälle.

- AUTO-asento on suositeltava, koska se säästää polttoainetta.
- Automaattinen kierrosluvun säädin ei toimi jos kuormitus on alle 1 A.
- Automaattinen kierrosluvun säädin ei toimi tyydyttävästi jos generaattoria ylikuormitetaan.
- Moottorin lämpiäminen kestää kauemmin jos automaattinen kierrosluvun säädin on päällä.

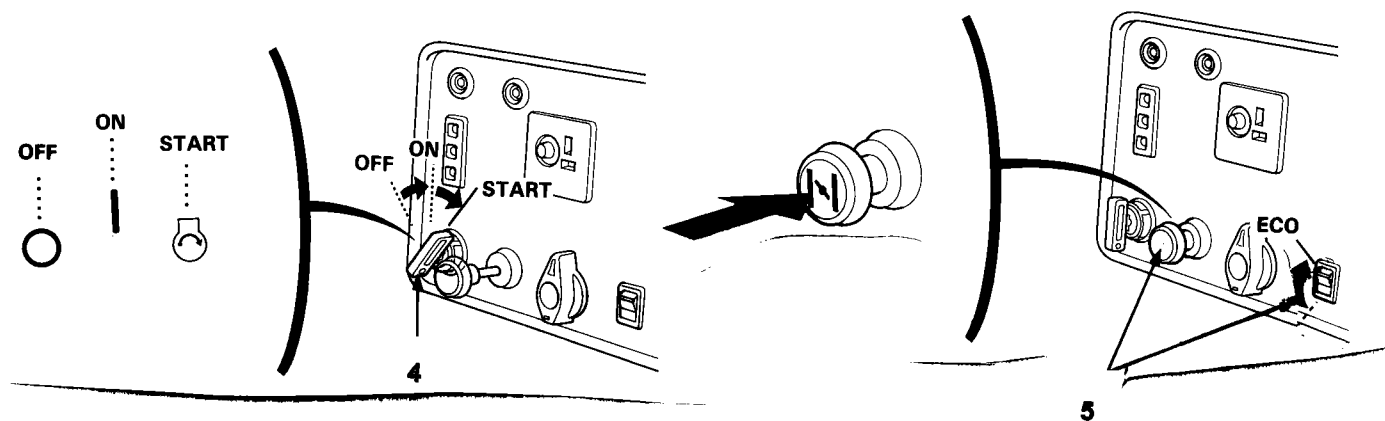

5.

4. För motorströmbrytaren i läge START. Använd inte startmotorn en längre tid än 5 sek. Låt startmotorn vila i 10 sek. innan nytt startförsök göres.

5. När motorn har startat och blivit uppvärmd, tryck choken in samt koppla på den automatiska varvtalsregleringen, ECO-läge.

När den automatiska varvtalsregleringen används sjunker motorns varvtal automatiskt till tomgång när den elektriska anslutningen kopplas ifrån och återgår till nominellt varvtal när generatoren åter inkopplas elektriskt.

- AUTO-läge rekommenderas för att minimera bränsleförbrukningen under drift.
- Den automatiska varvtalsregleringen fungerar inte när den elektriska belastningen är under 1 A.
- Automatregleringen fungerar inte tillfredsställande om elbelastningen tar hela den tillgängliga effekten i anspråk.

Det tar längre tid att värma upp motorn om den automatiska varvtalsregleringen är inkopplad.

5.

KÄSIKÄYNNISTYS

1. Käännä polttoainehana asentoon auki (ON).
2. Vie rikastin kiinni-asentoon, vetämällä nupista. Älä käytä rikastinta jos moottori on lämmin tai ulkolämpötila korkea.
3. Kytke automaattinen kierrosluvun säädin pois päältä (ECO-katkaisin OFF-asentoon)
4. Vie moottorivirran katkaisin ON-asentoon (=päälle).

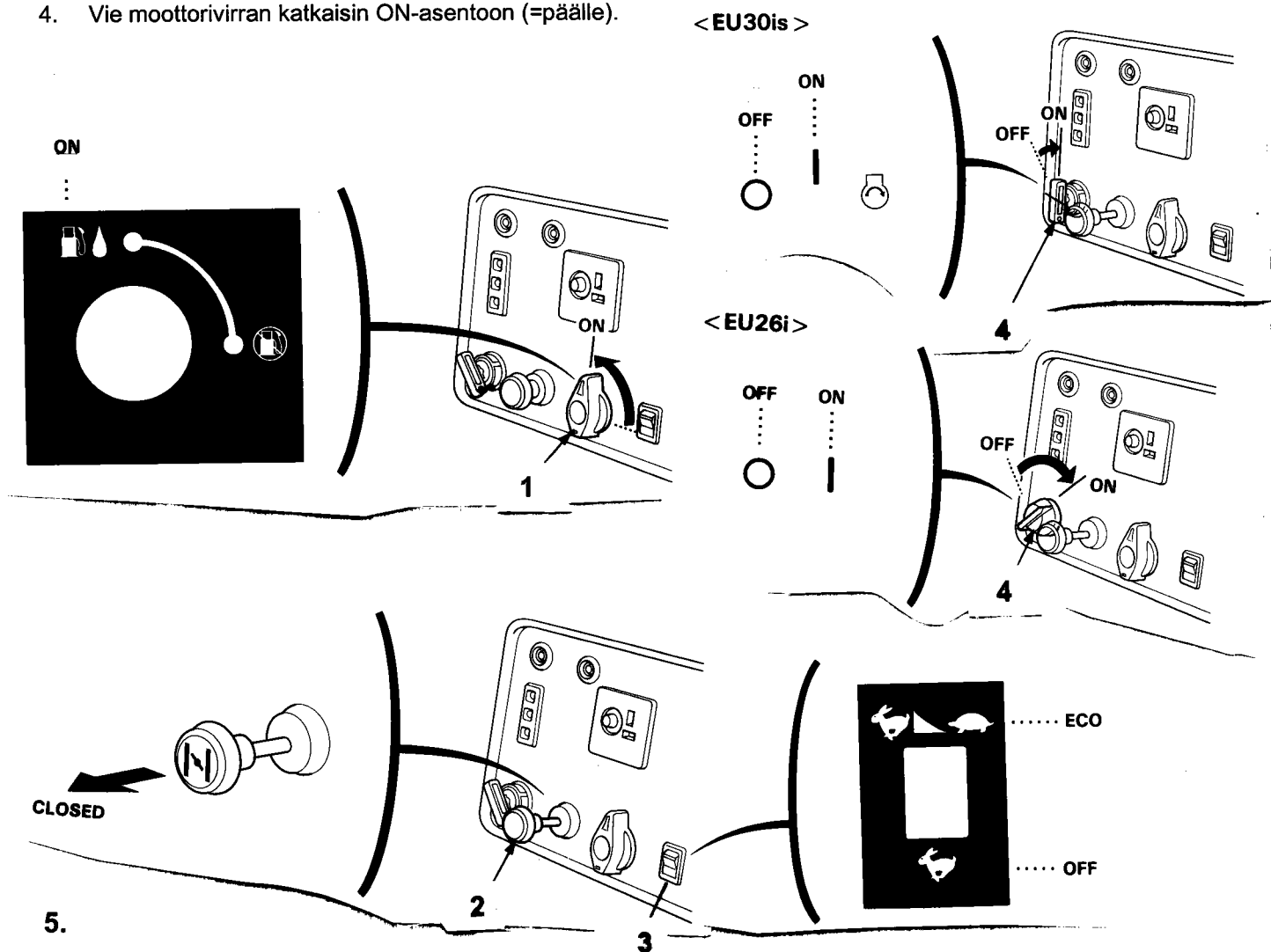

MANUELL START

1. Vrid bränslekranen till läge öppen (ON).
2. Ställ choken i stängt läge genom att dra ut choken. Använd inte choken om motorn är varm eller om lufttemperaturen är hög.
3. Koppla ifrån den automatiska varvtalsregleringen (ECO-brytaren i läge OFF).
4. Ställ motorströmbrytaren i läge ON (=på).

5.

KÄSIKÄYNNISTYS

5. Vedä käynnistinnarusta kevyesti, kunnes tunnet vastusta. Vedä sitten ripeästi narusta moottori käyntiin. Älä päästä narusta irti moottorin käynnistyttyä vaan palauta se hitaasti.
6. Kun moottori on käynnistynyt ja lämmennyt vie rikastinvipu auki-asentoon (OPEN).
7. Kytke moottorin automaattinen kierrosluvun säädin päälle ECO-asentoon.

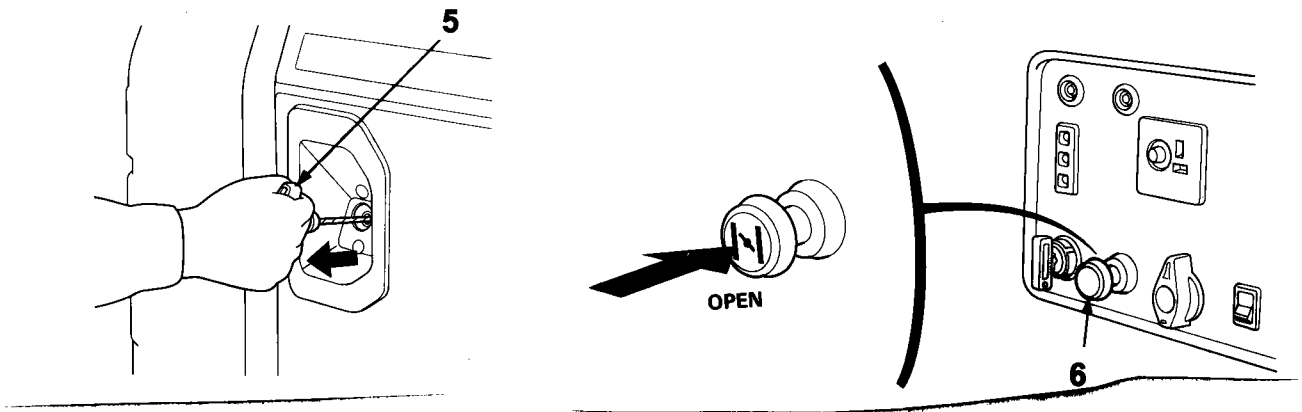

5.

MANUELL START

5. Drag i starthandtaget lätt tills du känner motstånd. Ryck därefter kraftigt i snöret så att motorn startar. Låt inte startsnöret gå tillbaks av sig själv utan för det långsamt tillbaka med handen.
6. För choken i öppet läge stegvis när motorn har startat och blivit varm (OPEN).
7. Koppla på den automatiska varvtalsregleringen, ECO-läge.

6. GENERAATTORIN KÄYNNISTÄMINEN

YLEISET TURVALLISUUSOHJEET

1. Aggregaatin käyttäjän on tunnettava laitteen toiminnot ja tarpeen vaatiessa pystyttävä se nopeasti sammuttamaan. Epäpätevät henkilöt eivät saa aggregaattia käyttä.
2. Huolehdi, etteivät pienet lapset tai eläimet pääse aggregaatin lähelle laitteen ollessa käynnissä.
3. Suorita aina yleistarkastus ennen sen käynnistystä.
4. Aggregaatin on käytön aikana oltava vähintään yhden metrin päässä rakennuksista ja muista koneista
5. Älä käytä aggregaattia suljetussa tilassa, sillä pakokaasun sisältämä hiilimonoksidi on myrkyllistä ja suuressa määrin hengitettynä jopa tappavaa. Huolehdi aina riittävästä tuuletuksesta.
6. Sijoita aggregaatti aina vaakasuoraan asentoon. Kallellaan olevasta aggregaatista voi valua bensiiniä ulos.
7. Muista aina olla riittävän varovainen bensiiniä käsitellessäsi, sillä se on erittäin helposti syttyvää. Säilytä bensiiniä ainoastaan tähän tarkoitukseen valmistetussa kanisterissa, äläkä koskaan jätä bensiinikanisteria tai bensiiniä sisältävää aggregaattia vaarallisiin paikkoihin. Bensiiniä käsiteltäessä ei lähialueella saa tupakoida eikä esiintyä avointa liekkiä tai kipinöitä. Suorita aggregaatin tankkaus hyvin tuuletetussa tilassa. Älä koskaan tankkaa aggregaattia sen ollessa käynnissä tai edes kuuma. Jos bensiiniä on päässyt valumaan ulos älä käynnistä aggregaattia ennen kuin bensiini on täysin haihtunut. Muista aina sulkea bensiinihana aggregaatin käytön jälkeen. Vältä toistuvaa ihokosketusta ja myös bensiinihöyryjen hengittämistä. Noudata kaikkia paloturvallisuusmääräyksiä aggregaattia varastoidessasi.

6. START AV GENERATORN

ALLMÄNNA SÄKERHETSFÖRESKRIFTER

1. Person som använder aggregatet bör känna väl till hur produkten fungerar och vid behov kunna stoppa aggregatet snabbt. Okunniga personer får inte använda aggregatet.
2. Se till att barn och djur hålls borta från aggregatet då det är i bruk.
3. Före start av aggregatet gör alltid en allmän kontroll.
4. Aggregatet vid bruk bör vara minst 1 m från närmaste byggnad eller annan maskin.
5. Använd inte aggregatet inomhus. Avgaserna innehåller kolmonoxid som är livsfarligt att inandas. Se till att ventilationen är tillräcklig där aggregatet används.
6. Placera aggregatet alltid på plan yta. Från ett aggregat som lutar finns det möjlighet till bränsleläckage.
7. Bensin är mycket brandfarligt och explosivt under vissa förhållanden. Fyll på bensin i ett väl ventilerat utrymme och med motorn stoppad. Undvik rökning. Öppen eld och gnistor under bränslepåfyllning eller i utrymmen där bensin förvaras. Fyll inte tanken för full (det skall inte vara bensin i tankhalsen). Efter påfyllning, kontrollera att tanklocket är ordentligt stängt. Undvik spill vid bränslepåfyllning. Bensinångor eller spill kan antändas. Om bensin har spillts ut, skall man kontrollera att ytan är torr innan motorn startas. Undvik att få hudkontakt med bensin. Undvik att inanda bensinångor. Förvaras utom räckhåll för barn.

6.

8. Varo koskemasta aggregaatin sytytystulpan johtoon, pakoputkeen tai liikkuviin osiin aggregaatin ollessa käynnissä.

9. Älä koskaan käsittele aggregaattia märin käsin sen ollessa käynnissä, koska sähköiskun vaara on tällöin olemassa.

10. Mikäli käytössä on useampia aggregaatteja ja/tai työalueella käytetään myös verkkovirtaa, varmista, etteivät laitteiden virtapiirit pääse kytkeytymään toisiinsa. Tästä voi olla seurauksena sekä henkilövahinkoja että laitevaurioita.

11. Jos aggregaatti on pakko kytkeä verkkoon, saa kytkenän suorittaa vain sähköalan ammattilainen.

12. Aggregaatin vääränlainen kytkeminen sähköverkkoon voi aiheuttaa sähköiskun verkkovirralla työskentelevälle henkilölle, minkä lisäksi seurauksena voi olla aggregaatin tai johtojen palaminen.

13. Lue huolellisesti myös seuraavilla sivuilla olevat käyttöohjeet. Niissä on lisää aggregaatin turvallista käyttöä koskevia ohjeita.

6.

8. Vidrör inte rörliga delar, högspänningkabeln till tånstiftet samt ljuddämparen då aggregatet är i gång.

9. Vidrör inte aggregatet med våta händer då aggregatet är i gång. Det finns risk för el-stöt.

10. Om flere aggregat är i bruk samtidigt och/eller det används nätström samtidigt under arbetet, se till att olika produkters strömkretsar inte kopplas till varandra. Det finns risk för personskada eller produktskada i ett sådant fall.

11. Om aggregatet bör kopplas till nätet, är det endast lovligt att utföras av personer som är auktoriserade att göra el-installationer.

12. Om aggregatet kopplas fel till nätet, finns det risk för personskada eller produktskada.

13. Bekanta dig noggrant med denna instruktionsbok, i synnerhet säkerhetsföreskrifterna.

7. AGGREGAATIN KÄYTTÖ

Honda on rakentanut tämän aggregaatin mahdollisimman turvalliseksi käyttää. Väärin käytettynä sähköiskun vaara on kuitenkin aina olemassa, joten lue kaikki ohjeet huolellisesti.

VAROITUS:

- * Älä kytke aggregaattia sähköverkkoon.
- * Älä pidä mitään sähkölaitteita kytkettynä aggregaatin käynnistyksen aikana.
- * Älä tee mitään muutoksia aggregaatin sisäisiin kytkentöihin.
- * Älä tee mitään muutoksia aggregaatin moottoriin.
- * Käytä vain hyväkuntoisia ja suojaeristykseltään luokkaan 2 kuuluvia sähkölaitteita. Jos muunlaisten laitteiden käyttö on välttämätöntä, täytyy kytkentä tehdä kaapelilla, jossa on myös suojajohto.
- * Varmista, että käytettäville sähkölaitteille ilmoitetut jännitearvot ovat aggregaattiin sopivat.
- * Jatkojohtoja käytettäessä on turvallisuuden kannalta erittäin tärkeää, että ne ovat hyvässä kunnossa. Tarkasta siis jatkojohdot riittävän usein ja vaihda hiemankin vialliset johdot heti uusiin. Huomaa myös, että jatkojohtojen on oltava kuhunkin työhön sopivat sekä pituutensa että poikkipinta-alansa osalta. Poikkipinta-alaltaan 1,5 mm² olevien johtojen yhteispituus ei saa olla suurempi kuin 50 metriä, eikä 2,5 mm²:n johtojen suurempi kuin 100 metriä.

7. ANVÄNDNING AV GENERATORN

Honda har byggt denna generator så säker som möjligt. Vid bruksfel finns det dock alltid risk för el-stötsfara. Vänligen läs igenom säkerhetsföreskrifterna noggrant.

VARNING:

- * Koppla inte aggregatet till nätet.
- * Vid start se till att ingen apparat är kopplad till aggregatet.
- * Gör inga ändringar på aggregatets inre el-koppling.
- * Gör inte ändringar på motorn till aggregatet.
- * Använd elapparatur av elskyddsklass 2 (isoleringsklass 2). Om det är nödvändigt att använda annan elapparatur, bör den kopplas till aggregatet med el-kabel som har skyddsledning.
- * Kontrollera att apparaten som används bör ha samma spänning som aggregatet avger.
- * Vid användning av förlängningskabel är det mycket viktigt att den är i gott skick. Kontrollera därför alltid kabeln före bruk och byt genast ut felaktig kabel till felfri. Se även till att rätt sorts kabel används angående längd och areal. Kabel med ledningsareal på 1,5 mm² får inte överskrida en längd på 50 meter och ledningsareal på 2,5 mm² 100 meter.

7.

* Älä käytä aggregaattia elektronisten laitteiden kuten televisioiden, HIFI-laitteiden tai tietokoneiden virtalähteenä, elleivät ne varmasti ole aggregaattikäyttöön sopivia.

* Vältä aggregaatin ylikuormitusta. Noudata seuraavia ohjeita, jotta aggregaatti toimii mahdollisimman tehokkaasti:

- Varmista, ettei käytettävien sähkölaitteiden yhteensä vaatima teho ylitä aggregaatin antotehoa.
- Huomaa, että moottorikäyttöisten laitteiden vaatima teho voi käynnistysvaiheessa olla moninkertainen ilmoitettuun nimellistehoon verrattuna. Kysy tarvittaessa lisätietoa Honda-jälleenmyyjältä.
- Älä ylitä ilmoitettuja virranvoimakkuuksia.

* Aggregaattia ei saa käyttää nimellistehollaan, mikäli jäähtyminen on ilmastollisten olosuhteiden vuoksi rajoitettua, vaan tällöin on sähkönkulutusta vähennettävä. Ihanteelliset käyttöolosuhteet ovat seuraavat:

- ilmanpaine 100 kPa (1 bar)
- lämpötila 25°C
- ilmankosteus 30%

7.

Använd inte aggregatet som strömkälla för känslig elektronisk apparatur såsom TV, HIFI-apparater eller datorer om de inte är lämpade för aggregatbruk.

* Undvik att överbelasta generatören. Följ följande instruktioner för att aggregatet skall fungera så effektivt som möjligt.

- Kontrollera att totala effekten som behövs för apparaturen inte överstiger den effekt generatören kan leverera.
- Lägg märke till att starteffekten på elmotorn är mångfaldig elmotorns märkeffekt.
- Tag kontakt för mera information med elmotorns leverantör eller Honda återförsäljaren.

* Aggregatets nominella effekt får inte brukas om kylningen av aggregatet är reducerat på grund av yttre förhållanden (väderlek). I sådant fall bör elförbrukningen minskas. Följande förhållanden är idealförhållande:

- lufttryck 100 kPa (1 bar)
- temperatur 25°C
- densitet 30%

7.

Maadoittamalla aggregaatti vältetään mahdollisesti viallisten sähkökojeiden aiheuttamilta sähköiskuilta. Kytke generaattorin maadoitusliitin (1) suuripoikkipintaisella johdolla maadoituspuikkoon.

Maksimitehoa suositellaan käytettäväksi vain hetkellisesti, enintään 30 min.

Älä ylitä jatkuvassa käytössä nimellistehoa.

Tarkista aina kulutuskojeen tarvitsema teho.

Monet sähkömoottorit tarvitsevat käynnistyessään virtaa huomattavasti nimellistä enemmän, jopa 3-7 kertaa enemmän.

Älä ylitä sallittua virta-arvoa.

Älä koskaan liitä aggregaattia verkkovirtapiiriin. Tämä saattaa vaurioittaa generaattoria ja kodin sähkölaitteita.

Vaihtovirta - ja tasavirtapiirit voidaan käyttää samanaikaisesti, mutta ei ole suositeltavaa. Jos käytät tarkista, ettei ylikuormitusta tapahdu.

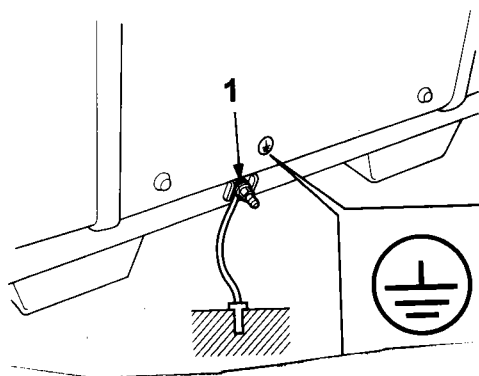

7.

För att undvika elektriska stötar som följd av felaktig användning, skall aggregatet jordas med kabel och spett (1).

Begränsa max. effekt till en tid under 30 min.

Vid kontinuerlig körning får effektuttaget inte överskrida den nominella effekten.

Kontrollera alltid elapparatsens märkeseffekt.

För en elmotor går det åt 3-7 ggr mer effekt vid startögonblicket än vad märkeffekten är.

Överskrid inte angiven strömgräns.

Anslut inte aggregatet till nätuttag, emedan detta kan skada generatorm samt installationer och elapparater i fastigheten.

Växelströms- och likströmskretsen kan användas samtidigt men rekommenderas inte.

Om båda används samtidigt kontrollera att inte överbelastning sker.

7.

1. Käynnistä moottori ja varmistu, että vaihtovirran ulosoton merkkivalo (2) syttyy.
2. Yhdistä kulutuskoje generaattoriin. Suomessa SHUKO-pistotulppa (3) on ainoa mahdollinen ja oikea liitäntä.

Varmistu, että käyttämäsi kulutuskojeet ovat kunnossa, ennenkuin kytket ne generaattoriin. Jos käyttämäsi laite ei toimi normaalisti, käy epätasaisesti tai pysähtyy yhtäkkiä, pysäytä generaattori välittömästi. Irroita laite generaattorista ja tutki mikä on aiheuttanut vian.

HUOM! Jos ylikuormitussuojan merkkivalo syttyy (1, punainen), vähennä kuormaa ja odota muutama minuutti ennen seuraavaa käyttöä.

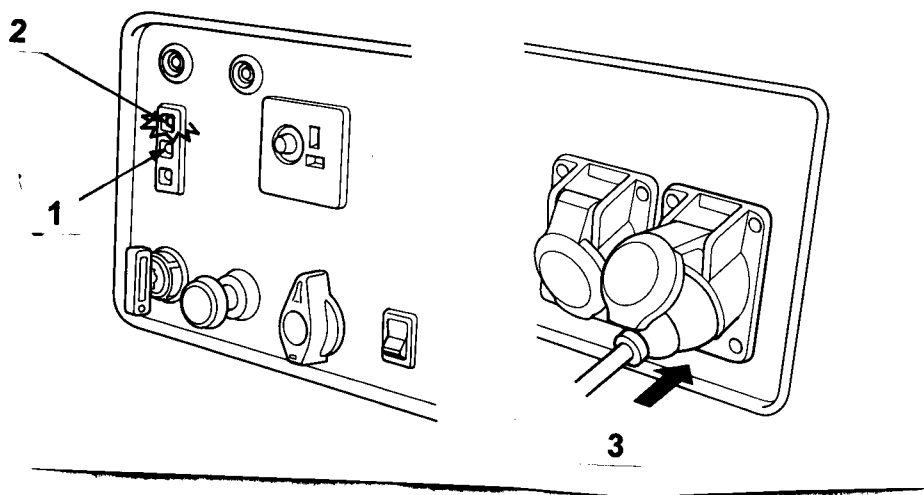

7.

1. Starta motorn och kontrollera att indikatorlampan (2, grön) lyser.
2. Anslut strömförbrukaren. I Finland går det endast att använda SHUKO-stickkontakt (3).

Kontrollera att strömförbrukaren är i gott skick innan den anslutes till generatorn.

OBS! Om generatorn överbelastas så att växelströmkretsens överbelastningsmärkeslampa lyser (1, röd), minska belastningen och vänta några minuter innan generatorn belastas igen.

7.

Vihreä merkkivalo palaa jatkuvasti normaalin käytön aikana.

Jos koje ylikuormittaa tai tulee oikosulku, vihreä valo sammuu ja punainen merkkivalo (1) syttyy.

Jos punainen valo palaa yhtäjaksoisesti noin 10 s. niin generaattorin virransyöttö katkeaa, mutta moottori käy silti. Pysäytä moottori ja tarkista syy ylikuormitukseen. Käynnistä moottori uudelleen ja kytke kulutuskoje uudelleen.

VAROITUS!

Huomattava ylikuormitus katkaisee virran automaattisesti. Vähäinen ylikuormitus ei katkaise virtaa, mutta se lyhentää generaattorin käyttöikää. Suurinta tehoa saa käyttää enintään 30 min. Jatkuvassa käytössä saa käyttää ainoastaan nimellistehoa. Jotta vältetään viallisten kulutuskojeiden sähköiskuista, on hyvä maadoittaa aggregaatti.

Tarkista aina kulutuskojeiden kunto ennen niiden liittämistä generaattoriin. Jos kulutuskoje ei toimi normaalisti tai jos se pysähtyy, katkaise virta kytkemällä irti kulutuskoje välittömästi ja pysäytä moottori viemällä moottorin virtakytkin STOP-asentoon. Tutki kulutuskojeen mahdolliset viat.

7.

Den gröna märkeslampan lyser kontinuerligt under bruk. Om generatoren överbelastas eller om det är kortslutningslocknar den gröna lampan och den röda märkeslampan (1) börjar lysa. Om den röda lampan lyser längre än 10 s, bryter generatoren strömförseln, men motorn fortsätter att gå. Stanna motorn och kontrollera orsaken till överbelastningen. Starta motorn på nytt och anslut strömförbrukaren på nytt.

WARNING!

Om generatoren överbelastas märkbart, bryts växelströmmen automatiskt via automatsäkringen. Vid mindre överbelastning bryts den inte automatiskt, men generatorns livslängd blir kortare. Max. effekt får användas endast i 30 min. Vid kontinuerligt bruk får endast nominell effekt användas. För att undvika el-chock från defekta utrustningar är det bra att jorda aggregatet.

Kontrollera den elektriska utrustningens kondition före den ansluts. Om den anslutna utrustningen inte fungerar normalt eller om den stoppar plötsligt, koppla ur utrustningen omedelbart och stoppa motorn genom att ställa motorströmbrytaren i STOPP-läge. Undersök eventuella defekter i utrustningen.

7.

RINNAKKAISKYTKENTÄ

Kaksi EU26i tai EU30is voidaan kytkeä rinnan vain käyttämällä erikoisjohtosarjaa (2) (saatavissa Honda-kauppiaaltasi) ja kytkeä erikoispistokkeista (1) toisiinsa. Tällöin suurin teho on 2000 VA ja suositellaan käytettäväksi vain hetkellisesti, enintään 30 minuuttia. Jatkuvassa käytössä suurin sallittu ulosottoteho on: Katso taulukkoa.

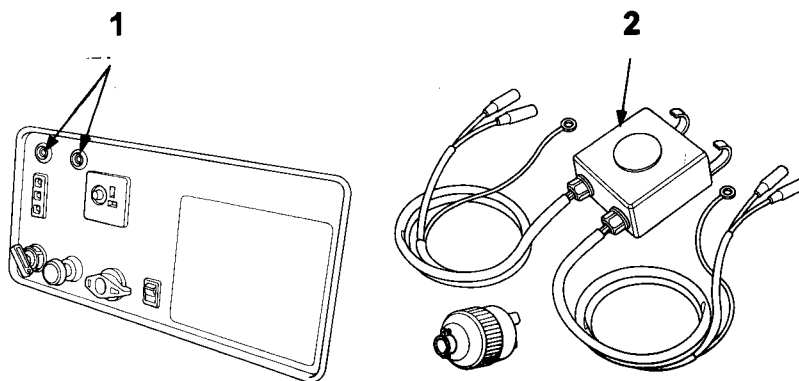

	Maksimiteho/Max. effekt	Jatkuva käyttö/Kontinuerligt bruk Nimellisteho / Nominell effekt
2 x EU26i	5,2 kVA	4,8 kVA
2 x EU30is	6,0 kVA	5,6 kVA

7.

PARALLELLKOPPLING

Två stycken EU26i eller EU30is kan kopplas parallellt men endast med specialkabelsats (2). (Fråga din Honda-handlare). Kopplingen sker via specialkontakter (1).

Vid parallell koppling är max effekt enligt tabellen. Begränsa tiden för användning av max effekt till max 30 minuter.

Vid kontinuerlig belastning får effekten inte överskrida: Se tabell.

7.

Vain samanmallisia ja -tehoisia generaattoreita voidaan kytkeä rinnakkain.

Kytke rinnakkaisjohtosarja (2) generaattoreiden A ja B välillä. Ripusta johtosarjan pistorasia (4) kantokahvaan (5).

Muista maadoittaa generaattorit A ja B maadoitusliittimestä (3).

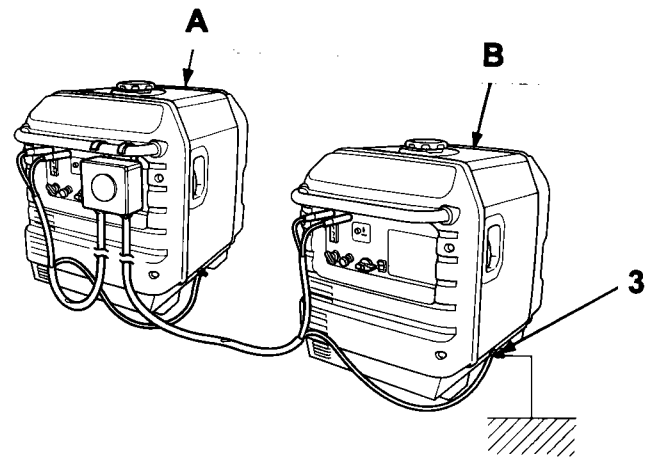
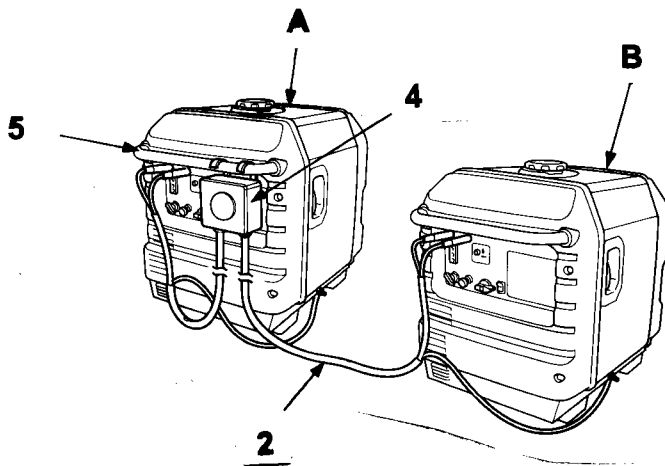

7.

Parallellkoppling av generatorer får endast vara av samma modell och effekt.

Koppla parallellledningen (2) mellan generatorerna A och B. Häng dosan (4) i handtaget (5).

Kom ihåg att jorda generatorerna via kontakterna (3).

7.

Käynnistä generaattorit (katso kohta generaattorien käynnistäminen).

Kytke kulutuskojeen pistoke johtosarjan pistorasiaan (3).

Varmistu, että käyttämäsi kulutuskojeet ovat kunnossa, ennenkuin kytket ne generaattoriin. Jos käyttämäsi laite ei toimi normaalisti, käy epätasaisesti tai pysähtyy yhtäkkiä, pysäytä generaattori välittömästi. Irroita laite generaattorista ja tutki, mikä on aiheuttanut vian.

HUOM! Jos ylikuormitussuojan merkkivalo syttyy (2, punainen), vähennä kuormaa ja odota muutama minuutti ennen seuraavaa käyttöä.

Vihreä merkkivalo (1) palaa jatkuvasti normaalin käytön aikana. Jos koje ylikuormittaa tai tulee oikosulku, punainen valo (2) syttyy. Jos punainen valo palaa yhtäjaksoisesti noin 10 s., niin generaattorin virransyöttö katkeaa, mutta moottori käy silti. Pysäytä moottori ja tarkista syy ylikuormitukseen. Käynnistä moottori uudelleen ja kytke kulutuskoje uudelleen.

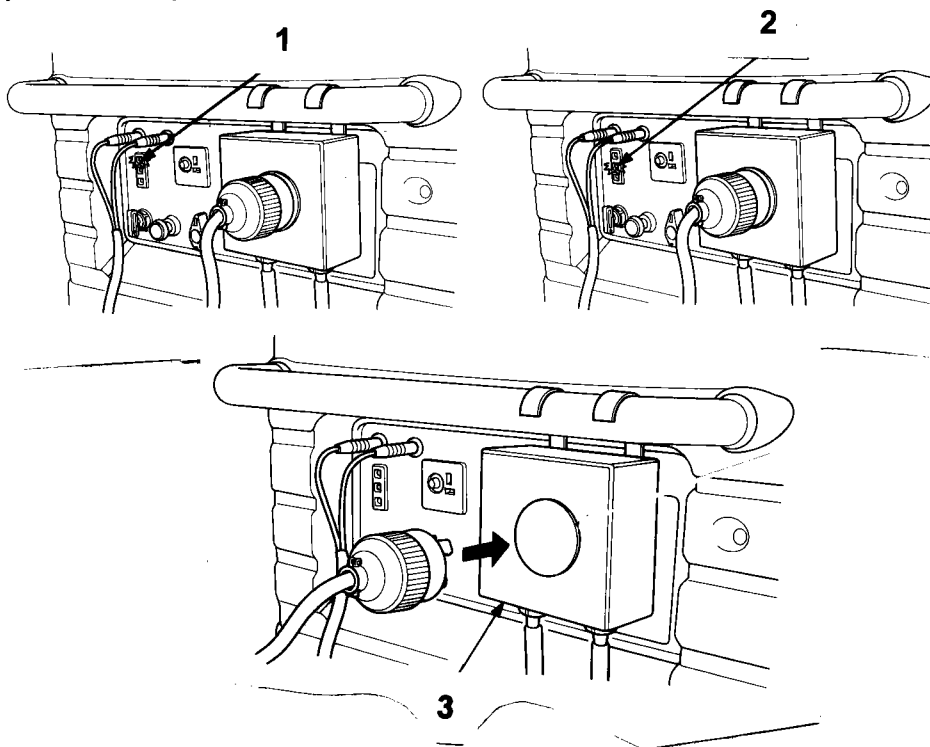

7.

Starta generatorerna (se start av generatorn).

Koppla strömförbrukaren till parallellledningssatsens dosa (3).

Kontrollera att strömförbrukaren är i gott skick innan den ansluts till generatorn.

OBS! Om generatorn överbelastas så, att växelströmskretsens överbelastningsmärkeslampa lyser (2, röd), minska belastningen och vänta några minuter innan generatorn belastas igen.

Den gröna (1) märkeslampan lyser kontinuerligt under bruk. Om generatorn överbelastas eller om det är kortslutning slocknar den gröna lampan och den röda märkeslampan (2) börjar lysa. Om den röda lampan lyser längre än 10 s., bryter generatorn strömförseln, men motorn fortsätter att gå. Stanna motorn och kontrollera orsaken till överbelastningen. Starta motorn på nytt och anslut strömförbrukaren på nytt.

7.

TASAVIRTAPUOLI

Tasavirtapuolta ja vaihtovirtapuolta voi käyttää samanaikaisesti. Tasavirtaliitintää saa käyttää ainoastaan 12 V:n akkujen lataamiseen.

1. Kytke johdot (2), lisävaruste, akun napoihin. Kytke tämän jälkeen vasta toiset päät generaattoriin. Varmistu napaisuuksista, punainen on + ja musta on -.
2. Käynnistä moottori.

HUOMIO!

Akku kehittää latauksen aikana räjähtävää kaasua. Pidä savukkeet, avotuli ja kipinöivät laitteet loitolla. Kipinöinnin välttämiseksi kytke aina ensin kaapelit akkuun ja sitten vasta generaattoriin. Irrota kaapelit aina ensin generaattorista ja sitten vasta akusta. Älä käynnistä auton moottoria, kun generaattori on kytketty akkuun. Generaattori saattaa silloin vaurioitua. Kytke +napa akusta generaattorin +napaan. Ristiinkytkentä vaurioittaa generaattoria ja/tai akkua.

Jos tasavirtapiiriä ylikuormitetaan, ylikuormitussuoja (1) laukeaa. Odota muutama minuutti ennen kuin painat suojan valmiusasentoon.

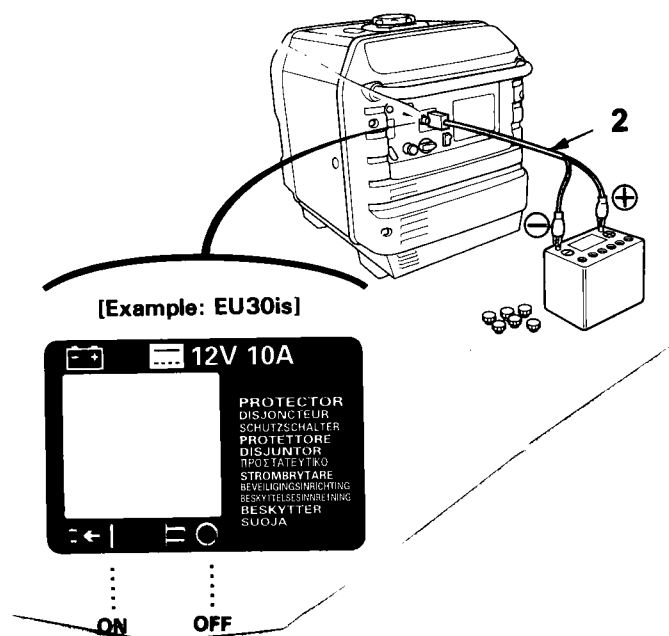

7.

LIKSTRÖMSSIDAN

Likströms- och växelströmssidan kan användas samtidigt. Likströmsuttaget får endast användas för laddning av 12 V bilbatteri.

1. Anslut laddningskablarna (2), tilläggsutrustning, till batteriet och därefter till generatoren. Se till att polariteten är rätt, +polen är rödmarkerad och -polen är svart.
2. Starta generatoren.

OBS!

Under laddning producerar batteriet explosiva gaser, rökning och öppen eld är förbjuden i närheten av batteriet. Försök inte starta en bilmotor då generatoren är ansluten till batteriet. Generatoren kan därvid skadas. Förväxla inte polariteten på kontaktarna vid batteriladdning. Allvarliga skador kan annars uppträda på generatoren och/eller batteriet.

Likströmssidans kretsskydd (1) löser automatiskt ut när kretsen överbelastas. När detta inträffar väntar man några minuter, varefter belastningen reduceras och skyddet åter kopplas in genom att trycka in knappen.

7.

MOOTTORIN PYSÄYTYS

Hätätapauksissa moottori pysäytetään viemällä moottorin katkaisin (2) OFF-asentoon (1).

Normaalisti:

1. Kytke kulutuskoje irti generaattorista. Irrota myös rinnakkaiskytkentä jos käytetty.
2. Vie moottorivirran katkaisin (2) OFF asentoon (1).
3. Sulje polttoainehana (3) (OFF-asento).

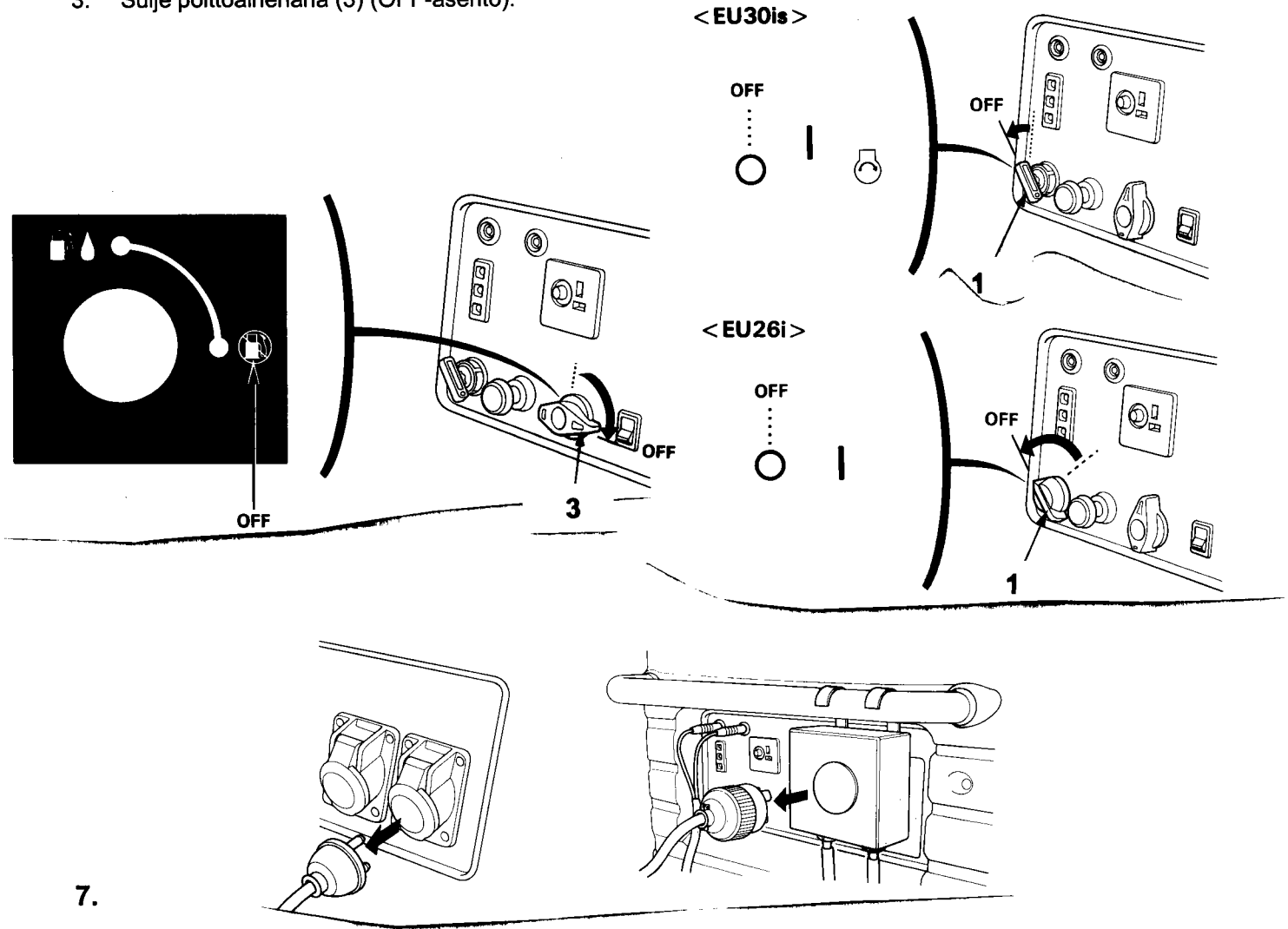

7.

STOPP AV MOTORN

För att stoppa motorn i en nödsituation ställer man motorströmbrytaren (2) i läge OFF (1).

Normalt:

1. Lossa strömanslutningarna. Lossa även parallellkopplingen om sådan används.
2. För motorströmbrytaren (2) i läge OFF (1).
3. Stäng bränslekranen (3) (OFF-läge).

8. HUOLTO

Säännöllisesti suoritettavat tarkistukset, huollot ja säädöt pitävät generaattorin parhaassa toimintakunnossa.

PYSÄYTÄ MOOTTORI ENNEN HUOLTOTOIMENPITEITÄ. JOS MOOTTORIA ON KÄYTETTÄVÄ, HUOLEHDI RIITTÄVÄSTÄ TUULETUKSESTA, SILLÄ PAKOKAASUT SISÄLTÄVÄT MYRKYLLISTÄ HIILIMONOKSIDIA.

käytä ainoastaan alkuperäisiä HONDA-varaosia. Tarvikeosat eivät täytä välttämättä Hondan laatuvaatimuksia ja voivat vaurioittaa generaattoria.

HUOLTOTAULUKKO

Kohde/Toimenpide	Päivittäin	1.kk tai 20 h	Joka 3.kk tai 50 h	Joka 6.kk tai 100 h	Vuosittain tai joka 300 h
MOOTTORI- ÖLJY	Tarkistus X		X		
	Vaihto			X	
ILMAN- PUHDISTIN	Tarkistus X				
	Vaihto		X*)		
POLTTOAINEEN SAKKAKUPPI	Puhdistus			X	
POLTTO- AINESUOD.	Puhdistus				X**)
SYTYTYSTULPAN HUOLTO				X	
VENTTIILIEIEN SÄÄTÖ					X**)
POLTTOAINELETKUN TARKISTUS (Tarvittaessa vaihto)					X**) tai joka toinen vuosi
KIPINÄSAMMUTIN				X	

(*) Useammin työskenneltäessä pölyisissä olosuhteissa.

(**) Nämä toimenpiteet suorittaa valtuutettu HONDA-huolto.

8. UNDERHÅLL

Syftet med underhållsprogram och justeringar är att hålla generatorm i bästa skick.

STÄNG AV MOTORN INNAN NÅGRA UNDERHÅLLSÅTGÄRDER VIDTAS. OM MOTORN MÅSTE KÖRAS, VENTILERA UTRYMMET VÄL. AVGASERNA INNEHÅLLER GIFTIG KOLMONOXID.

Använd endast original HONDA-reservdelar. Reservdelar som inte är av likvärdig kvalitet kan skada generatorm.

UNDERHÅLLSSCHEMA

Åtgärd	Dagligen	Första mån/ 20 h	Var 3:e mån/ 50 h	Var 6:e mån/ 100 h	Varje år/ 300 h
MOTOR- OLJA	Kontrolleras Bytes	X	X	X	
LUFT- RENARE	Kontrolleras Bytes	X	X*)		
RENARSKÅL, BRÄNSLE	Rengöres			X	
BRÄNSLE- FILTER	Rengöres				X**)
TÄNDSTIFT TILLSYN				X	
VENTILSPELJUSTERING					X**)
BRÄNSLELEDNING KONTROLL (Byte om så behövs)					X**) eller vartannat år
GNISTDÄMPARE				X	

(*) Kortare serviceintervall om generatorm används i dammig miljö.

(**) Dessa åtgärder utförs av auktoriserad HONDA-verkstad.

8.

MOOTTORIÖLJYN VAIHTO

ÖLJY VALUU ULOS NOPEAMMIN JA TÄYDELLISEMMIN MOOTTORIN OLLESSA LÄMMIN.

1. Aukaise ja irroita huoltoluukku.
2. Irroita tyhjennys- & öljyntäyttötulppa ja anna öljyn valua sopivaan astiaan.
3. Täytä suositellulla moottoriöljyllä (ks sivu 11) mittatikussa olevaan ylärajamerkkiin.

Kierrä tyhjennystulppa huolellisesti kiinni. Kierrä öljyntäyttötulppa kunnolla kiinni. Kiinnitä huoltoluukku.

ÖLJYMÄÄRÄ 0,55 l

HUOMAUTUS! Käytetty moottoriöljy voi aiheuttaa ihosyöpää, jos se toistuvasti on pitkiä aikoja kosketuksissa ihon kanssa. Tämä on tosin epätodennäköistä, ellei käytetyn öljyn käsittely ole päivittäistä. Pese kädet huolellisesti saippualla ja vedellä mahdollisimman pian sen jälkeen, kun olet käsitellyt käytettyä moottoriöljyä.

HUOMIO! Hävitä käytetty moottoriöljy ympäristöystävällisesti. Vie se suljetussa astiassa huoltoasemalle tai lähimpään ongelmajätteiden keruupisteeseen. Älä koskaan heitä jäteöljyä roskeen tai kaada maahan.

1. Mittatikku/Mätsticka
2. Yläraja/Max.nivå
3. Tyhjennystulppa/
Dräneringsskrub

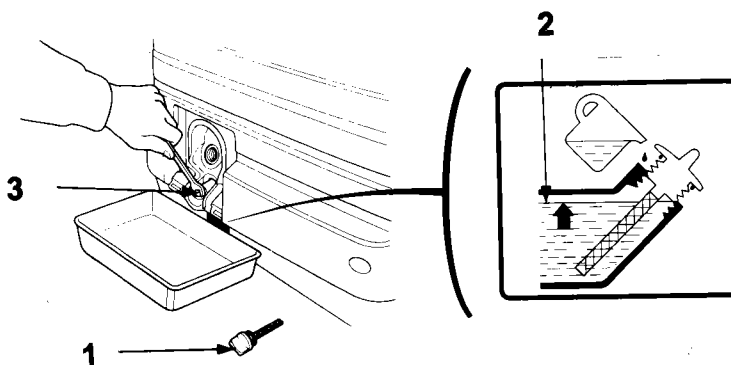

8.

BYTE AV MOTOROLJA

OLJAN RINNER BÄTTRE UT OM MOTORN ÄR VARM.

1. Öppna samt lösgör serviceluckan.
2. Ta bort dränerings- & oljepåfyllningspluggen. Tappa ur oljan i ett lämpligt kärl. Skruva fast avtappningspluggen ordentligt.
3. Fyll på med rekommenderad motorolja (sid. 11) och kontrollera nivån. Skruva fast påfyllningspluggen samt montera serviceluckan.

OLJEVOLYM: 0,55 l

OBSERVERA! Användning av motorolja vid längre tids hudkontakt kan orsaka hudcancer. Det är mycket osannolikt att man får hudcancer, om man inte dagligen är i beröring med använd motorolja. Tvätta händerna med tvål och vatten så fort som möjligt då du har varit i kontakt med använd motorolja.

OBS! Gör dig av med gammal motorolja på ett miljövänligt sätt. För oljan i ett slutet kärl till bensinstation eller till problemavfalls uppsamlingsplats. Släng aldrig olja i normalt avfall och häll inte olja i naturen.

OBS! Gör dig av med gammal motorolja på ett miljövänligt sätt. För oljan i ett slutet kärl till bensinstation eller till problemavfalls uppsamlingsplats. Släng aldrig olja i normalt avfall och häll inte olja i naturen.

8.

ILMANPUHDISTIMEN HUOLTO

Likainen ilmapuhdistin rajoittaa ilmavirtausta kaasuttimeen.
Puhdista suodatin säännöllisesti.

ÄLÄ KOSKAAN KÄYTÄ GENERAATTORIA ILMAN SUODATINTA. SE KULUTTAA NOPEASTI MOOTTORIA.

VAROITUS!

Älä puhdista ilmansuodatinta bensiinillä tai herkästi syttyvällä liuottimella tulipalo- ja räjähdysvaaran takia.

1. Aukaise vasen huoltoluukku.
2. Irrota ilmapuhdistimen kansi aukaisemalla pidikkeet. Tarkista suodattimen kunto. Jos se on vaurioitunut (reikiä, repeämiä tms.) vaihda uusi suodatin.
3. Puhdista suodatin (paperielementti) paineilmalla. Suurin sallittu käyttöpaine 2,1 bar.
4. Asenna osat huolellisesti takaisin paikoilleen.

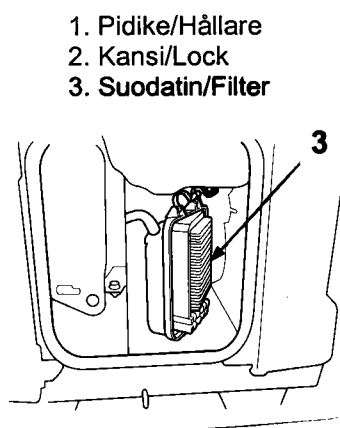
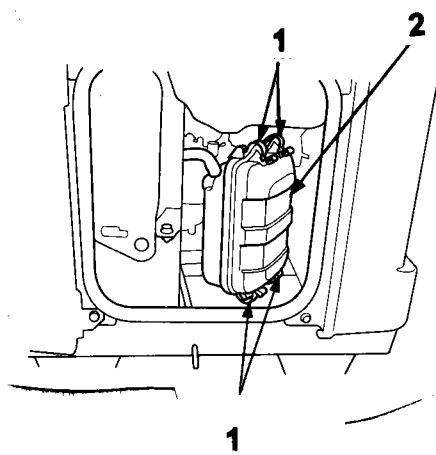

1. Pidike/Hållare
2. Kansi/Lock
3. Suodatin/Filter

8.

LUFTRENAREN

En smutsig luftrenare förhindrar luften att strömma till förgasaren. Kontrollera luftrenaren regelbundet.

KÖR ALDRIG GENERATORN UTAN LUFTRENARE. DET RESULTERAR MED SNABB SLITAGE I MOTORN.

VARNING!

Använd aldrig bensin eller lättantändig tvättlösning för rengöring av luftrenaren.
Detta kan försaka eldsvåda eller explosion.

1. Öppna vänstra serviceluckan.
2. Lossa locket till luftrenaren. Ta bort filtret. Kontrollera filtret och byt det om så behövs.
3. Rengör pappfiltret med hjälp av tryckluft. Max. tryck 2,1 bar.
4. Montera tillbaka delarna ordentligt.

8.

POLTTOAINESUODATIN/SAKKAKUPPI

Polttoainesuodatin estää polttoainesäiliöön päässeen lian ja veden pääsyn kaasuttimeen. Jos moottoria ei ole käytetty pitkään aikaan, on syytä puhdistaa suodatin.

1. Pysäytä moottori
2. Sulje polttoainehana
3. Aukaise vasen huoltoluukku
4. Irrota ilmansuodatin (Katso edellinen sivu).
5. Irrota huohotinletku (1) ilmanpuhdistimen kotelosta (2).
6. Irrota 6 mm ruuvi (3) ja mutterit (4) ja irrota puhdistimen kotelo.
7. Irrota sakkakuppi (5).
8. Puhdista sakkakuppi ja suodatin (6) perusteellisesti.
9. Asenna osat takaisin paikoilleen. Älä vioita kumitiivistettä (7)! Kiristä sakkakuppi kiinnitysmutterista hyvin.
10. Avaa polttoainehana mahdollisen bensiinivuodon tarkistamiseksi.

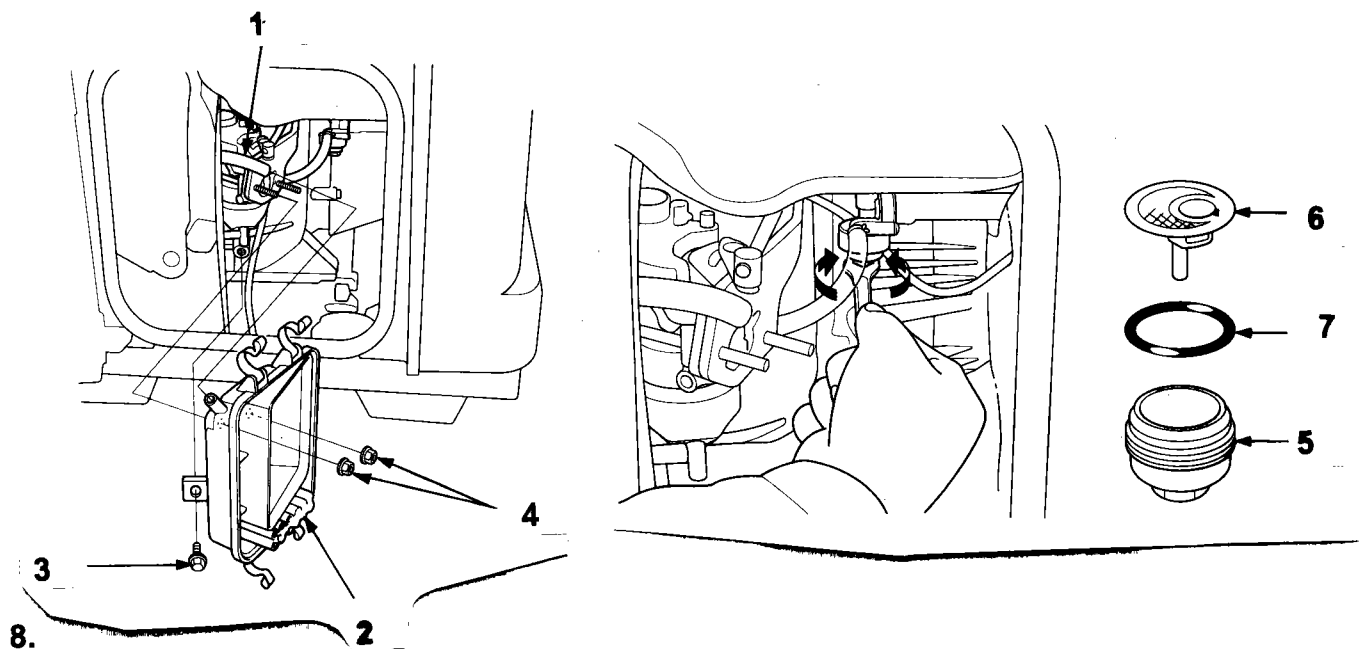
**BRÄNSLEFILTER/RENARSKÅL**

Bränslefiltret hindrar smuts och vatten som kan finnas i tanken från att komma in i förgasaren. Om motorn inte har varit igång på länge, bör bränslefiltret göras rent.

1. Stäng av motorn
2. Stäng bränslekranen
3. Öppna vänstra serviceluckan
4. Lösgör luftrenaren (se föregående sida)
5. Lösgör vevhusventilationsslangen (1) från luftrenarhuset (2).
6. Lösgör luftrenarhuset (2) genom att skruva loss 6 mm bult (3) samt muttrar (4).
7. Lösgör renarskålen (5).
8. Rengör skålen samt filtret (6) grundligt.
9. Montera åter ihop komponenterna. Skada inte gummipackningen (7)! Skruva fast fästmuttern ordentligt.
10. Öppna bränslekranen och kontrollera att inga bränsleläckor förekommer.

8.

SYTYTYSTULPPA

**Suositteltu tulppa: NGK BPR5ES
ND W16EPR-U**

1. Aukaise vasen huoltoluukku.
2. Irroita sytytystulpan suojakansi (1) kiertämällä ruuvi (2) auki.
3. Irroita tulpanhattu (3).
4. Poista lika sytytystulpan ympäriltä..
5. Irroita sytytystulppa tulppa-avaimella (4).
6. Tarkista sytytystulppa. Jos se on vaurioitunut tai kulunut, vaihda uusi.
7. Mitta välismitalla kärkiväli: 0,7 - 0,8 mm.
Tarvittaessa säädä välys taivuttamalla sivuelektrodia.
8. Kierrä sytytystulppa käsin kiinni ja kiristä tulppa-avaimella. Uutta tulppaa kiristetään 1/2 kierrosta, jotta tiivisterengas kiinnittyisi kunnolla. Käytettyä tulppaa kiristetään 1/8 - 1/4 kierrosta.
9. Aseta tulpanhattu sekä muut osat paikoilleen.

ÄLÄ KOSKAAN KÄYTÄ SYTYTYSTULPPAA, JOSSA ON VÄÄRÄ LÄMPÖARVO.

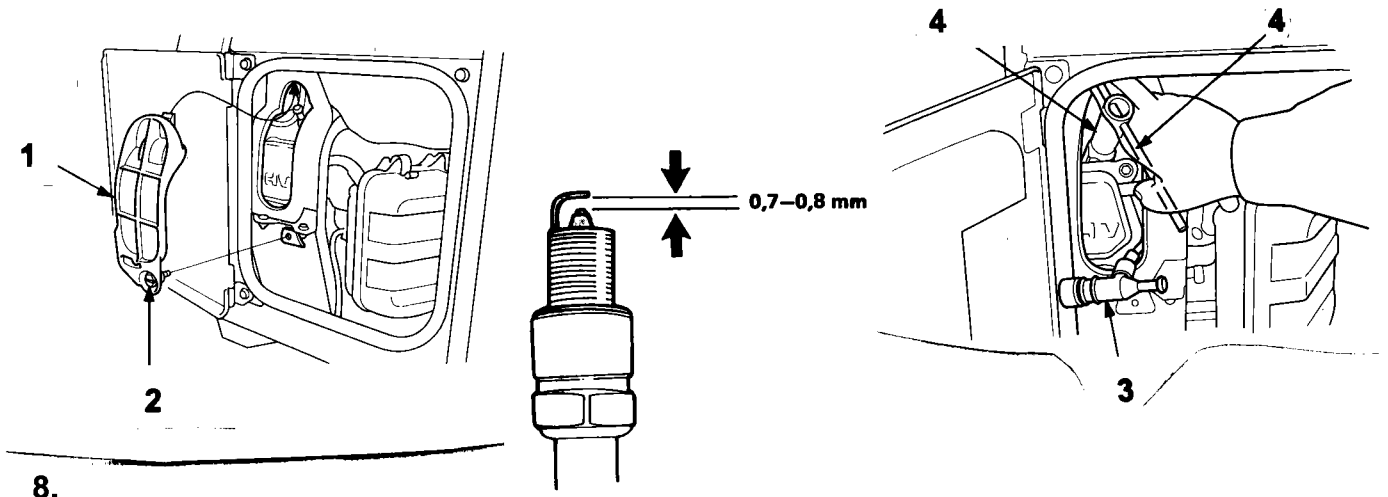
**TÄNDSTIFT**

**Rekommenderat tändstift: NGK BPR5ES
ND W16EPR-U**

1. Öppna vänstra serviceluckan.
2. Lösgör luckan (1) för tändstiftet genom att lösgöra skruven (2).
3. Lossa tändstiftskabeln (3).
4. Rengör området kring tändstiftet.
5. Lossa tändstiftet med tändstiftsnyckeln (4).
6. Kontrollera tändstiftet. Om det är skadat eller slitet, skall det bytas ut.
7. Mät upp tändstiftets gnistgap med ett bladmått. Gapet bör vara 0,7 - 0,8 mm.
Justera om så behövs genom att böja elektroden på sidan av stiftet.
8. Skruva tillbaka tändstiftet så långt det går och använd sedan tändstiftsnyckeln.
Drag åt det nya stiftet 1/2 varv för att pressa ihop bricken. Om ett använt tändstift åter sätts in skall det dras åt bara 1/8 - 1/4 varv.
9. Sätt tillbaka tändstiftskabeln samt övriga delar.

ANVÄND ALDRIG TÄNDSTIFT MED FELAKTIGT TEMPERATUROMRÅDE.

8.

SULAKKEEN VAIHTO (koskee ainoastaan EU30is)

Jos sulake on palanut käynnistinmoottori ei toimi.

1. Vie moottorivirran kytkin OFF-asentoon.
2. Irrota neljä kpl 6 mm hattumutteria (1) ja irrota etupaneeli (2).
3. Irrota sulakerasian kansi (3) ja vaihda sulake. Sulakkeen arvo on 5A.

Jos sulake palaa usein, se on usein merkki oikosulusta tai sähköjärjestelmän ylikuormituksesta. Ota silloin yhteys valtuutettuun HONDA-huoltokorjaamoon.

VAROITUS! Käytä aina oikean arvoista sulaketta. Sulake, jossa on korkeampi arvo voi aiheuttaa vaurioita sähköjärjestelmään.

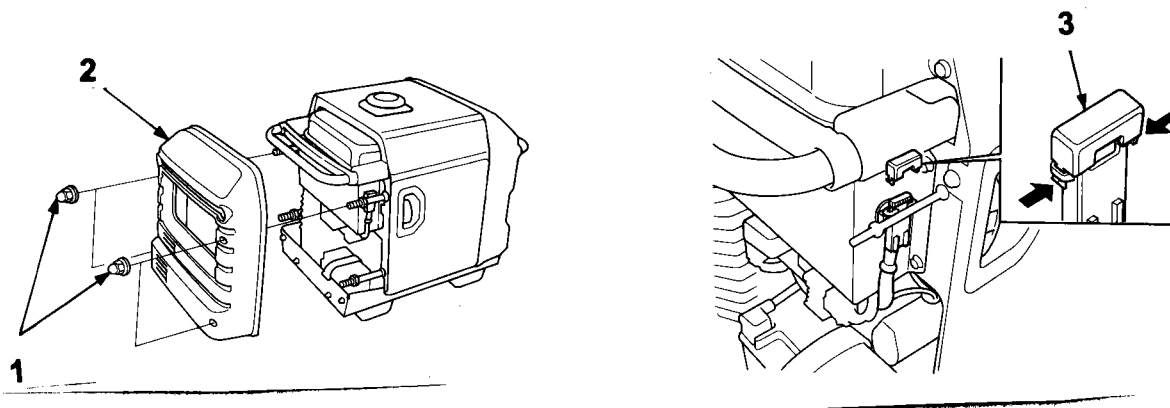

8.

BYTE AV SÄKRING (berör endast EU30is)

Om säkringen brunnit fungerar inte startmotorn.

1. För motorströmbrytaren i läge OFF.
2. Lösgör fyra st 6 mm hattmuttrar (1) och lösgör frontpanelen (2).
3. Lösgör säkringsdosans lock (3) och byt säkringen. Säkringens storlek är 5 A.

Om säkringen brinner ofta, är det möjligtvis fråga om kortslutning eller överbelastning. Tag kontakt med en HONDA-auktoriserad verkstad.

WARNING! Använd alltid säkring av rätt värde. Om säkring av fel värde används, kan det förorsaka allvarligt fel i elsystemet.

8.

KIPINÄSAMMUTTIMEN PUHDISTUS

Älä koske kuumaan äänenvaimentimeen.

Kipinäsammuttimen huoltoväli on 100 tuntia.

1. Irrota neljä kpl 6 mm mutterit (1) ja irrota takakansi (2).
2. Irrota neljä kpl 6 mm pultit (3) ja irrota vaimentimen yläsuojus (4).
3. Irrota neljä kpl 8 mm pultit (5) ja irrota kantokahva (6).
4. Irrota neljä kpl 6 mm pultit (7) ja irrota vaimentimen suojus (8).

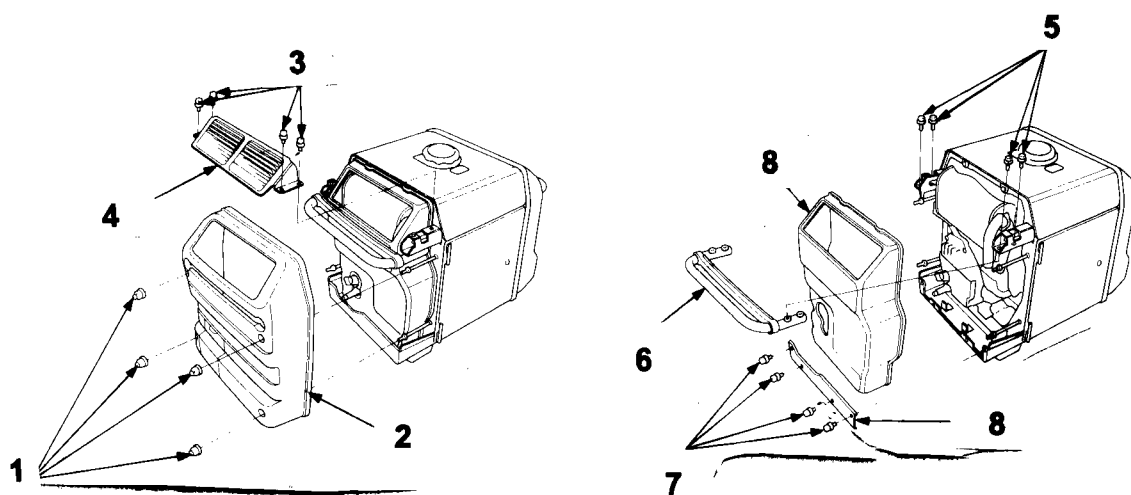

8.

GNISTSLÄCKARENS RENGÖRING

Kom ihåg att inte vidröra ljuddämparen då den är het.

Serviceintervallen för gnistdämpare är 100 timmar.

1. Lösgör 4 stycken 6 mm muttrar (1) och lösgör den bakre panelen (2).
2. Lösgör 4 stycken 6 mm bultar (3) och lösgör dämparens övre skydd (4).
3. Lösgör 4 stycken 8 mm bultar (5) och lösgör handtaget (6).
4. Lösgör 4 stycken 6 mm bultar (7) och lösgör dämparens skydd (8).

8.

5. Irrota kolme kpl 5 mm pultit (1) ja irrota äänenvaimentimen pakoputki (2) ja kipinäsammutin (3).
6. Puhdista verkko kevyesti harjalla.
7. Tarkista, että verkko on ehjä, ellei niin uusi se.
8. Asenna osat takaisin. Tarkista, että vaimentimen suojuksen (4) koukut (5) menee kohdalleen. Tarkista myös, että öljyntäyttöputken (6) kumisuojaus (7) on paikallaan.

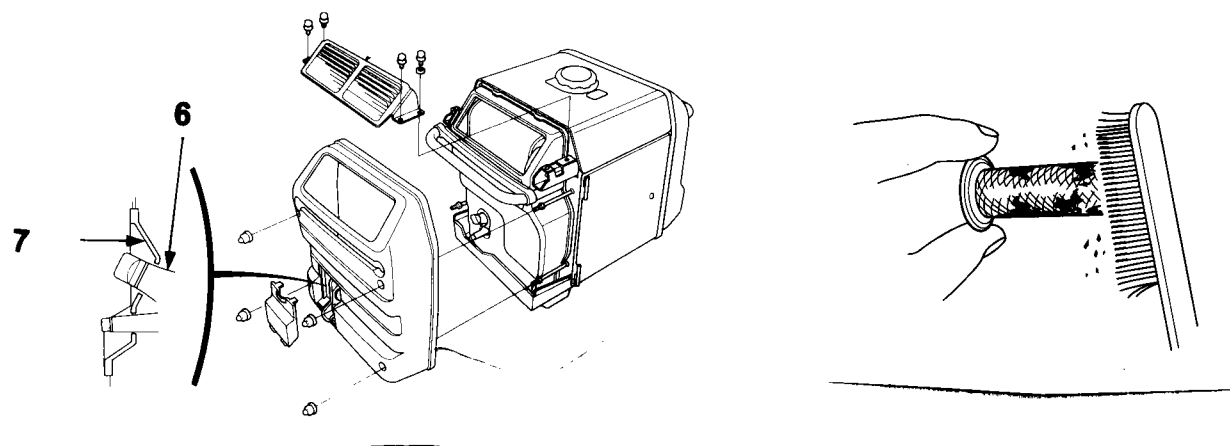
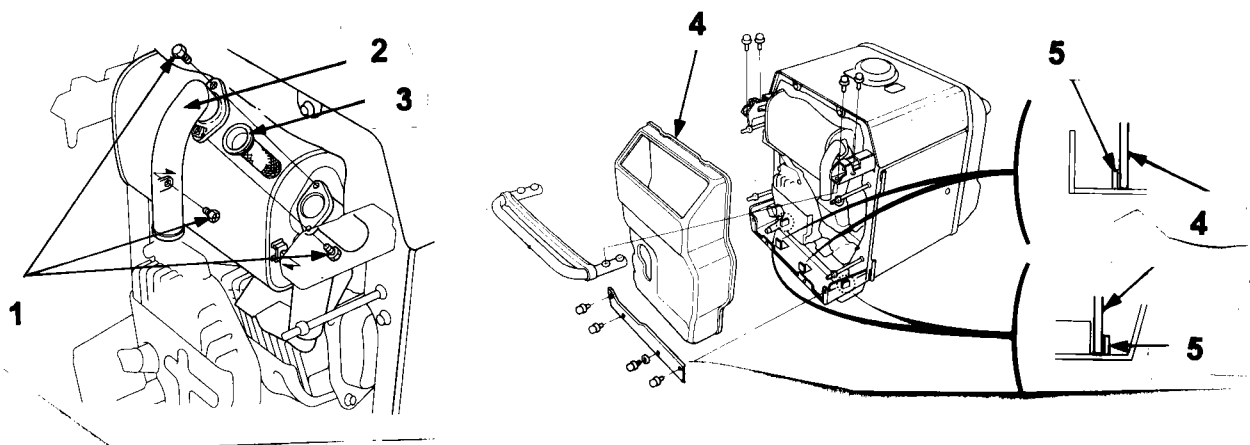

8.

5. Lösgör 3 stycken 5 mm bultar (1) och lösgör avgasröret (2) samt gnistdämparen (3).
6. Putsa nätet med en borste.
7. Kontrollera att nätet är helt, om inte byt ut det till ett nytt.
8. Montera delarna tillbaka. Kontrollera att skyddets (4) krokar (5) är på sin plats. Kontrollera även att oljepåfyllningsrörets (6) tätningsgummi (7) är på sin plats.

9. KULJETUS/VARASTOINTI

Sulje polttoainehana ja aseta generaattori vaakasuoraan bensiinin läikkymisen estämiseksi KULJETUKSEN AJAKSI. Kaasuuntunut tai läikkynyt bensiini leimahtaa herkästi.

PITKÄAIKAINEN SÄILYTYS

1. Säilytä generaattori kuivassa ja pölyttömässä paikassa.
2. Tyhjennä polttoainesäiliö ja kaasutin.
 - a) Polttoainehana kiinni, irroita kaasuttimen tyhjennysruuvi (1).
 - b) Avaa polttoainehana ja laske polttoainesäiliössä oleva bensiini sopivaan astiaan.
 - c) Asenna tyhjennysruuvi huolellisesti takaisin paikoilleen.
 - d) Vaihda moottoriöljy
 - e) Irrota sytytystulppa ja kaada tulppa reiästä ruokalusikallinen puhdasta moottoriöljyä. Pyöritä moottoria, kiinnitä sytytystulppa.
 - f) Vedä käynnistinnarukahvasta (2) kunnes tunnet vastusta: mäntä on puristustahdissa, venttiilit ovat sulkeutuneet ja moottori 'suojattuna' ruostumiselta.
 - g) Lataa akku kerran kuussa. Tämä koskee vain E30i.

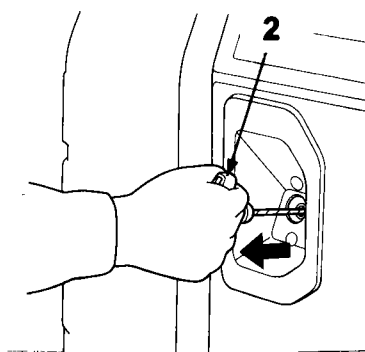
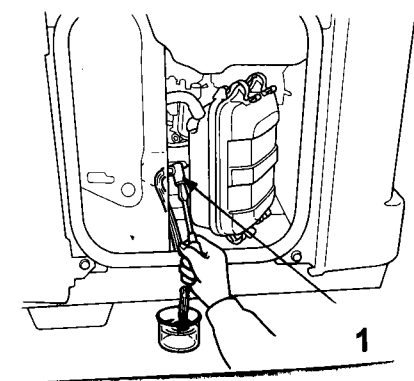

9. TRANSPORT OCH FÖRVARING

VID TRANSPORT av generatorm skall bränslekranen vara stängd och generatorm hållas i horisontellt läge för att undvika utspill av bensin. Bensinångor och utspillt bensin kan användas.

LÅNGVARIG FÖRVARING

1. Generatorm skall förvaras i torrt dammfritt utrymme.
2. Töm bränslekranen och förgasaren på bensin.
 - a) Stäng bränslekranen, lösgör förgasarens dräneringsskruv (1).
 - b) Öppna bränslekranen och töm bensinet till en lämplig behållare.
 - c) Montera dräneringsskruven, dra åt ordentligt.
 - d) Byt motoroljan.
 - e) Lösgör tändstiftet. Håll en matsked olja genom tändstiftshålet. Roterat motorn. Montera tändstiftet.
 - f) Dra i starthandtaget tills ett motstånd är märkbart. Kolven är då på uppgång under kompressionsläget. I denna position är ventilerna stängda och detta medverkar till att skydda motorn mot korrosion.
 - g) Ladda batteriet en gång i månaden. Detta berör endast EU30i.

10. VIANETSINTÄ

KUN MOOTTORI EI KÄYNNISTY:

1. Onko bensiiniä riittävästi polttoainesäiliössä?
2. Onko moottorin virtakytkin päällä?
3. Onko polttoainehana auki?
4. Onko moottorissa riittävästi öljyä?
JOS ÖLJYÄ ON LIIAN VÄHÄN, NIIN ÖLJYMÄÄRÄN VAROITUSVALO 'VILKKUU' KÄYNNISTINNARUKAHVASTA VEDETTÄESSÄ.

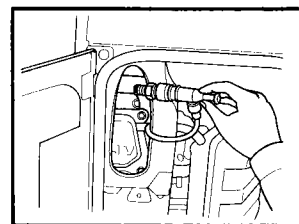

5. Antaako sytytystulppa kipinää?
VARMISTA, ETTÄ LÄIKKYNUTTA BENSIINIÄ EI OLE TULPAN LÄHELLÄ. BENSIINI LEIMAHTAA HERKÄSTI.
 - a) Irroita tulpanhattu ja poista lika tulpan ympäriltä.
 - b) Irroita tulppa ja aseta tulpanhattuun.
 - c) Pidä tulpan sivuelektrodi moottorin sylinteriä vasten.
 - d) Vedä käynnistinnarusta moottorin virtakytkin päällä ja tulpan pitäisi antaa kipinää.

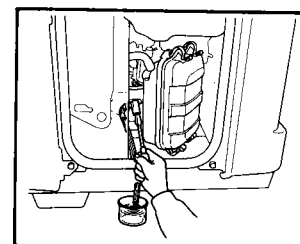

- A. Sytytystulppa ei anna kipinää: ota uusi tulppa.
- B. Uusikaan tulppa ei anna kipinää: **VIE GENERAATTORI VALTUUTETTUUN HONDA-HUOLTOON.**

6. Saako kaasutin bensiiniä?
 - a) Sulje polttoainehana ja irroita kaasuttimen tyhjennysruuvi.
 - b) Avaa polttoainehana ja bensiiniä pitäisi valua tyhjennysreiästä.
 Kaasutin saa bensiiniä, mutta moottori ei käynnisty: **VIE GENERAATTORI VALTUUTETTUUN HONDA-HUOLTOON!**

GENERAATTORI EI TUOTA SÄHKÖÄ

AC-Vaihtovirta

1. Palaako vaihtovirran merkkivalo? Palaako ylikuormituksen merkkivalo?
2. Tarkista kulutuskojeen kunto:
 - A. Kunnossa: **VIE GENERAATTORI VALTUUTETTUUN HONDA-HUOLTOON!**
 - B. Epäkunnossa: Vaihda kulutuskoje.

DC-Tasavirta

Onko tasavirtasuojain kytketty päälle?

10. FELSÖKNING

NÄR MOTORN INTE VILL STARTA:

1. Finns det tillräckligt med bensin i bränsletanken?
2. Står motorströmbrytaren i ON-läge (TILL)?
3. Står bränslekranen i läge "öppen"?
4. Finns det tillräckligt med olja i vevhuset?

OM DET INTE FINNS TILLRÄCKLIGT MED OLJA, LYSER OLJEÖVERVAKNINGSLAMPAN NÄR MAN DRAR I STARHANDTAGET.

5. Ger tändstiftet någon gnista?

SE TILL ATT DET INTE FINNS SPILLD BENSIN VID TÄNDSTIFTET. UTSPILLD BENSIN KAN ANTÄNDAS.

a) Ta bort tändstiftshatten och avlägsna eventuell smuts kring tändstiftet.

b) Lossa tändstiftet och sätt det i tändstiftshatten.

c) Håll tändstiftets sidoelektrod mot motorns cylinder.

d) Motorströmbrytaren är i ON-läge (TILL), dra i starthandtaget för att se om det blir någon gnista i gnistgapet.

A. Kommer inte gnista, byts tändstiftet ut.

B. Det nya tändstiftet ger ingen gnista: TA MED GENERATORN TILL AUKTORISERAD HONDA-VERKSTAD!

6. Kommer det bränsle fram till förgasaren?

a) Stäng bränslekranen och lossa förgasarens dräneringsskruv.

b) Öppna bränslekranen och bensin bör rinna ut ur dräneringshållet.

A. Det kommer inte bensin ut: Rengör renarskålen.

B. Förgasaren får bensin, men motorn startar inte: TA MED GENERATORN TILL AUKTORISERAD HONDA-VERKSTAD !

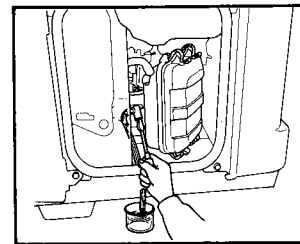
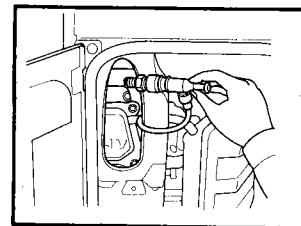

INGEN STRÖM FRÅN GENERATORN:

AC-växelström

1. Lyser märkeslampan för växelström? Lyser överbelastningens märkeslampa?
2. Kontrollera att den elektriska utrustning som ansluts är felfri.

A. Inga defekter: TA MED GENERATORN TILL AUKTORISERAD HONDA-VERKSTAD !

B. Defekter: Byt ut utrustningen

DC-likström

Är DC-kretsen inkopplad? (kretsbyrtarknappen intryckt)

11. TEKNISET TIEDOT

11. TEKNISKA DATA

	EU26i	EU30i	
MITAT JA PAINO			DIMENSIONER OCH VIKT
Pyörämalli			Hjulmodell
Pituus	655 mm	655 mm	Längd
Leveys	480 mm	480 mm	Bredd
Korkeus	570 mm	570 mm	Höjd
Kuivapaino	56 kg	61 kg	Torrviikt
MOOTTORI			MOTOR
Malli	HONDA O.H.V. GX160	HONDA O.H.V. GX200	Modell
1-syl., 4-taht., puhallinjäähd. bensiniinimoottori			1-cyl., 4-takts, fläktskyld bensinmotor
Kuutiotilavuus	163 cm ³	196 cm ³	Cylindervolym
Halk. x isku	68 x 45 mm	68 x 54 mm	Cylinderdiameter x slaglängd
Sytytysjärj. Sytytystulppa	transistori NGK BPR5ES ND W16EPR-U	transistor NGK BPR5ES ND W16EPR-U	Tändsystem Tändstift
Öljytilavuus	0,55 l	0,55 l	Oljevolym
Polttoainesäiliö	13 l	13 l	Tankvolym
GENERAATTORI			GENERATOR
Tyyppi	G	G	Typ
Vaihtovirta			Växelström
Jännite	230 V	230 V	Spänning
Taajuus	50 Hz	50 Hz	Frekvens
Virta	10,5 A	12,2 A	Ström
Nimellisteho	2,4 kVA	2,8 kVA	Nominell effekt
Suurin teho	2,6 kVA	3,0 kVA	Max. effekt
Tasavirta, vain akun lataukseen	10 A	12 A	Likström, endast för laddning av batteri

12. KYTKENTÄKAAVIO

12. KOPPLINGSSCHEMA

Häiriösuodatin	AC, NF	Filter
Vaihtovirtapistorasias	AC, OR	Växelströms uttag
Akku	BAT	Batteri
Latauskäämi	Chw	Laddningsspole
Piirisuojain	CP	Kretsskydd
Rinnakkaiskytkentäpistoke	Cot	Parallell kopplingskontakt
Kojetaulu	CPB	Kontrollpanel
DC diodi	DC, D	DC diod
DC häiriösuodatin	DC, NF	DC filter
Tasavirran pistorasia	DC, OR	Likströmsuttag
Tasavirtapiirin suojain	DC, P	Likströmsskydd
Tasavirran käämi	DC, W	Likströmsspolen
Automaattikierrosluvun katkaisin	EcoSW	Brytare för automatvarvtalsreglering
Moottoriyksikkö	EgB	Motor
Maadoituspiiri, moottori	EgG	Jordanslutning, motor
Moottorin virtakytkin	Esw	Motorströmbrytare
Kehikko	FrB	Ram
Maadoituspiiri, kehikko	FrG	Jordanslutning, ram
Sulake	Fu	Säkring
Generaattoriyksikkö	GeB	Generator
Maadoitusliitin	GT	Jordanslutning
Sytytyspuola	IgC	Tändspole
Sytytisyksikkö	IgU	Tändenhet
Invertteri	IU	Inverter
Pääkäämi	MW	Huvudlindning
Merkkivalo, öljynvartija	OAL	Märkeslampa, oljenivå
Merkkivalo, ylikuormitus	OL	Märkeslampa, överbelastning
Öljynvartijan katkaisin	OLSW	Oljenivåvakt
Pulssipuola	PC	Pulsspole
Käynnin merkkivalo	PL	Märkeslampa, motorgång
Regulaattori	REG	Regulator
Toisiokäämi	SeW	Sekundärspole
Sytytystulppa	SP	Tändstift
Sytytisyksikkö	SpU	Tändenhet
Käynnistinmoottori	StM	Startmotor
Askelmoottori	StpM	Stegmotor
Käynnistinrele	StR	Startrele
Tunnistekäämi	SW	Sensorlindning

EU26i

- SVART
- GUL
- BLÅ
- GRÖN
- RÖD
- VIT
- BRUN
- LJUS GRÖN
- GRA
- LJUS BLÅ
- ORANGE
- LJUS RÖD

- MUSTA
- KELTAINEN
- SININEN
- VIHREÄ
- PUNAINEN
- VALKOINEN
- RUSKEA
- VAALEAN VIHREÄ
- HARMAA
- VAALEAN SININEN
- ORANSSI
- VAALEAN PUNAINEN

- BLACK
- YELLOW
- BLUE
- GREEN
- RED
- WHITE
- BROWN
- LIGHT GREEN
- GRAY
- LIGHT BLUE
- ORANGE
- PINK

- Bl
- Y
- Bu
- G
- R
- W
- Br
- Lg
- Gr
- Lb
- O
- P

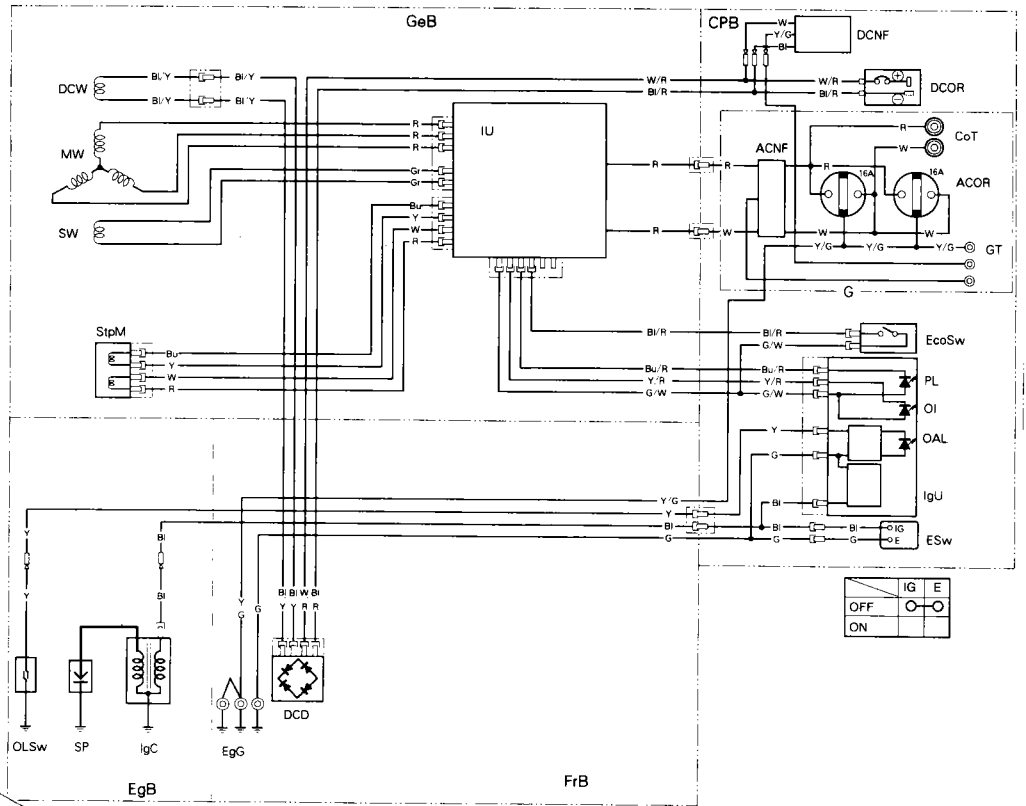

EU30is

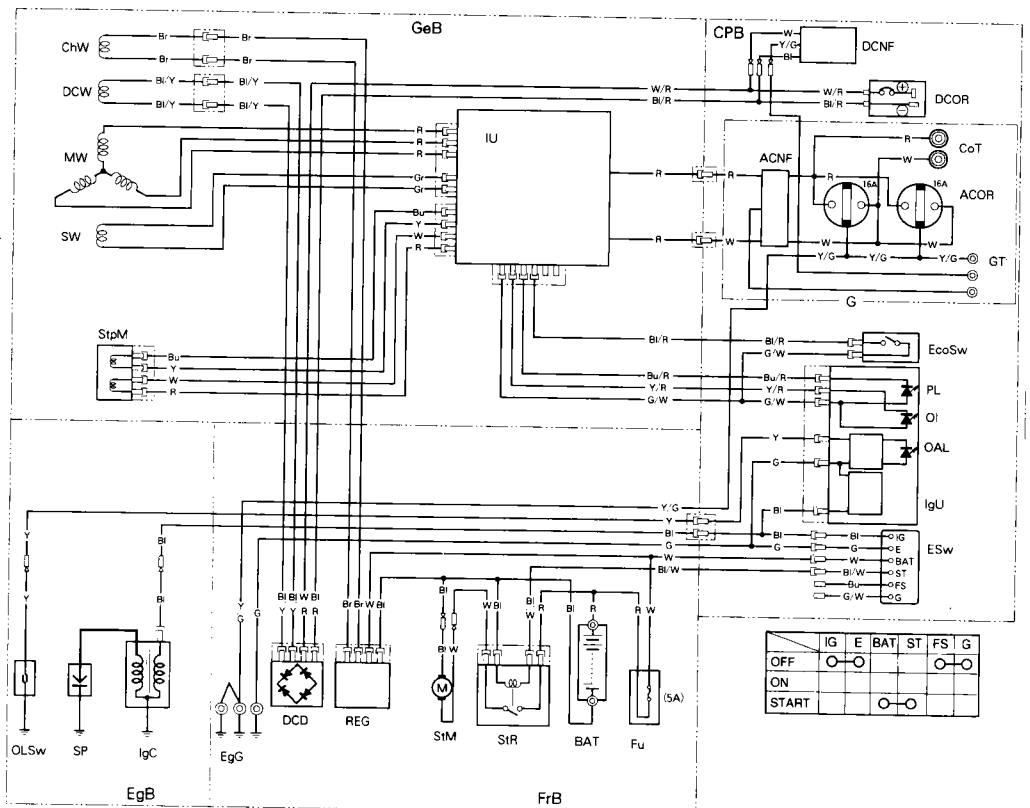

13. TAKUUEHDOT**13. GARANTIVILLKOR**

TAKUUEHDOT

1. Takuu alkaa siitä päivästä, jolloin tuote on toimitettu käyttäjän käyttöön.
2. Takuu-aika on yksityiskäytössä 24 kk ja ammattikäytössä 12 kk.
3. Takuun edellytyksenä on, että takuukortti kaikilta osin täytettynä toimitetaan maahantuojalle **VÄLITTÖMÄSTI** kaupan tapahduttua. Takuuta koskevat asiat on esitettävä myyjälle tai huoltokorjaamolle heti vian ilmestyttyä. Mikäli kysymyksessä on aine- tai valmistusvika, osa vaihdetaan veloitusetta.
4. Korjauksen yhteydessä suoritettavat pesut ja puhdistukset, öljyt sekä bensiini eivät sisälly takuutyökustannuksiin, eli asiakas on velvollinen nämä maksamaan.
5. Takuu raukeaa, jos todetaan, että tuotteessa on käytetty muita kuin alkuperäisiä varaosia. Takuu ei myöskään koske vaurioita, jotka ovat aiheutuneet normaalista kulumisesta, väärästä käytöstä, virheellisestä tai laiminlyödyistä huolloista.

GARANTIVILLKOR

1. Garantin träder i kraft f.o.m. den dag då produkten är levererad till förbrukaren.
2. Garantitiden är vid privatbruk 24 mån. och vid professionellt bruk 12 mån.
3. För att garantin skall vara i kraft fordras det att garantikortet är fullständigt ifyllt, samt att det är levererat till importören. Garantiärenden bör framföras till försäljaren eller serviceverkstaden genast då felet uppenbarat sig. Om det är frågan om material- eller fabriksfel, repareras felet utan debitering.
4. Rengöring och tvätt av produkten samt bensin och olja som använts under garantireparationen hör inte till garantin, utan kunden bör stå för dessa kostnader.
5. Garantin upphör, om det framgår att i produkten använts reservdelar som inte är original. Garantin gäller inte vid sådana fall att felet i produkten uppenbarligen beror på ett normalt slitage, felaktig eller försummad skötsel.



ALKUPERÄISVARAOSIA

HONDAN OMISTAJA TIESITKÖ ...

**Tämä merkki takaa Sinulle
palvelun, laadun ja takuun.**

**Valtuutetulta Honda-jälleenmyyjältä
saat ainoastaan alkuperäisvaraosia.**



OY BRANDT AB
Tuupakantie 4, 01740 VANTAA
Puh. (09) 895 501, Fax 878 5276

TEKNINEN PUHELINNEUVONTA: 0600-18601 (hinta 11,90/min + ppm). Pidätämme oikeuden hinnanmuutokseen.